

**UK**

**INSTRUCTION MANUAL FOR DISHWASHERS**

**DE**

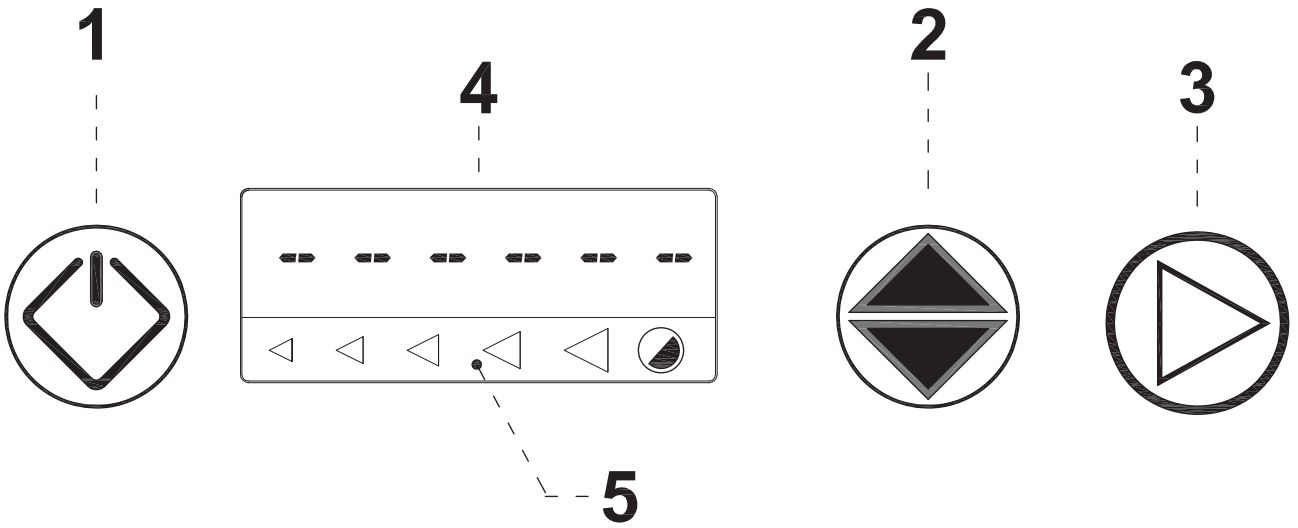
**BEDIENUNGSANLEITUNG FÜR GESCHIRRSPÜLMASCHINE**

**FR**

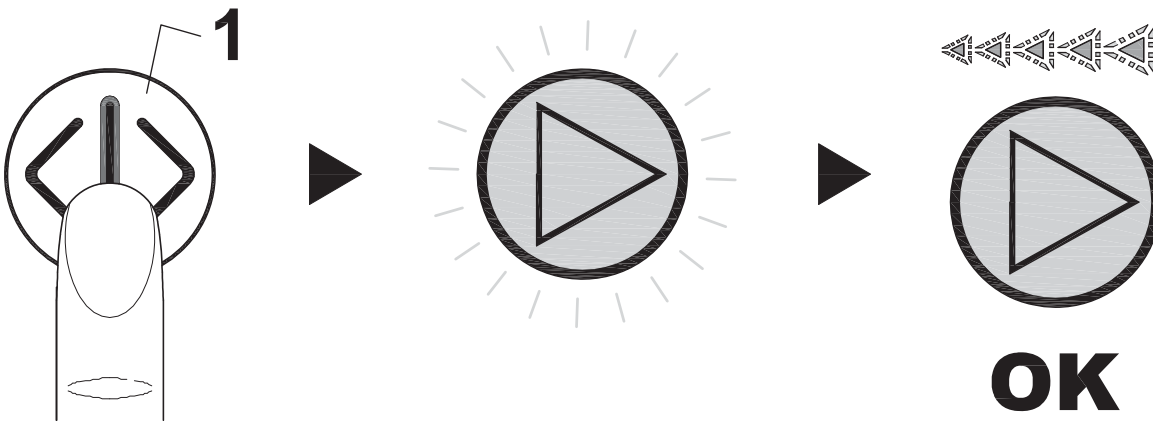
**MANUEL D'INSTRUCTIONS POUR LAVE-VAISSELLE**

**MDITT921-1 (r.02)**

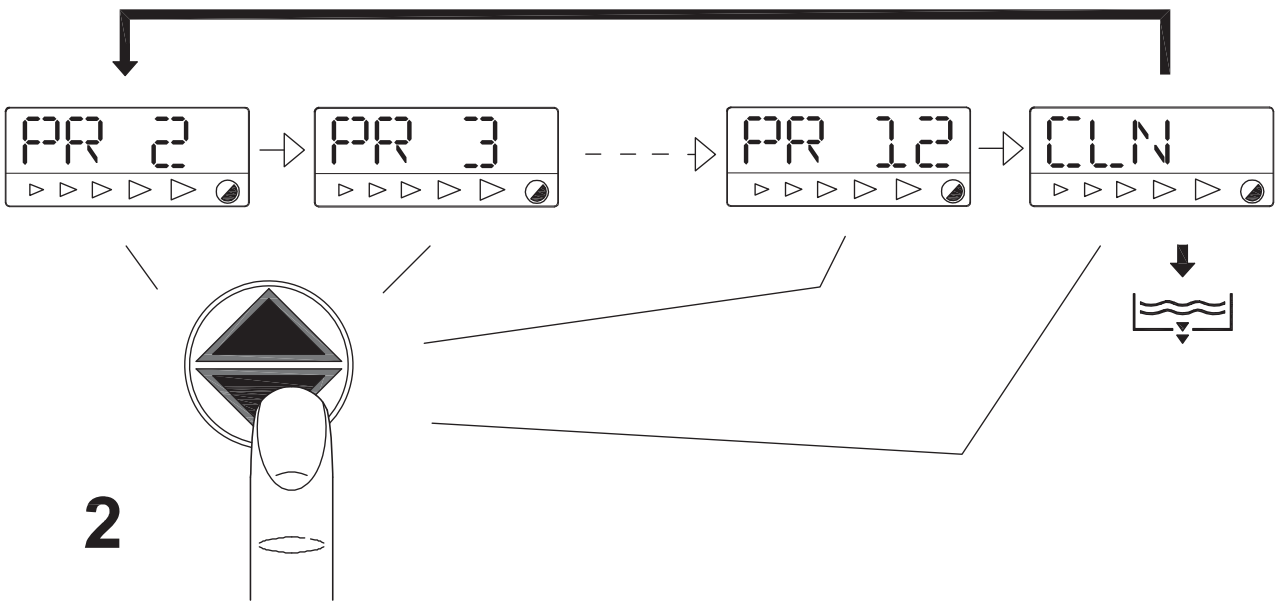




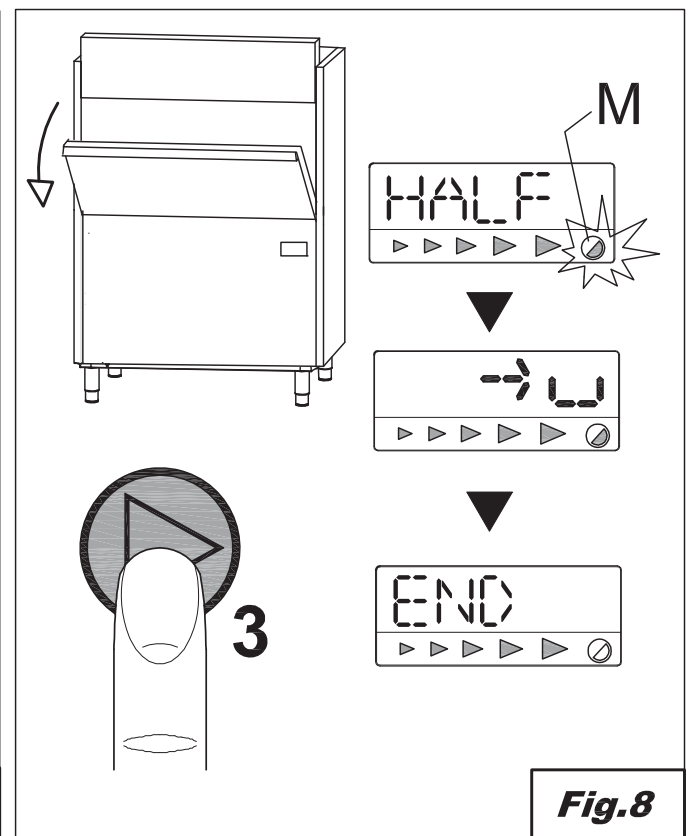
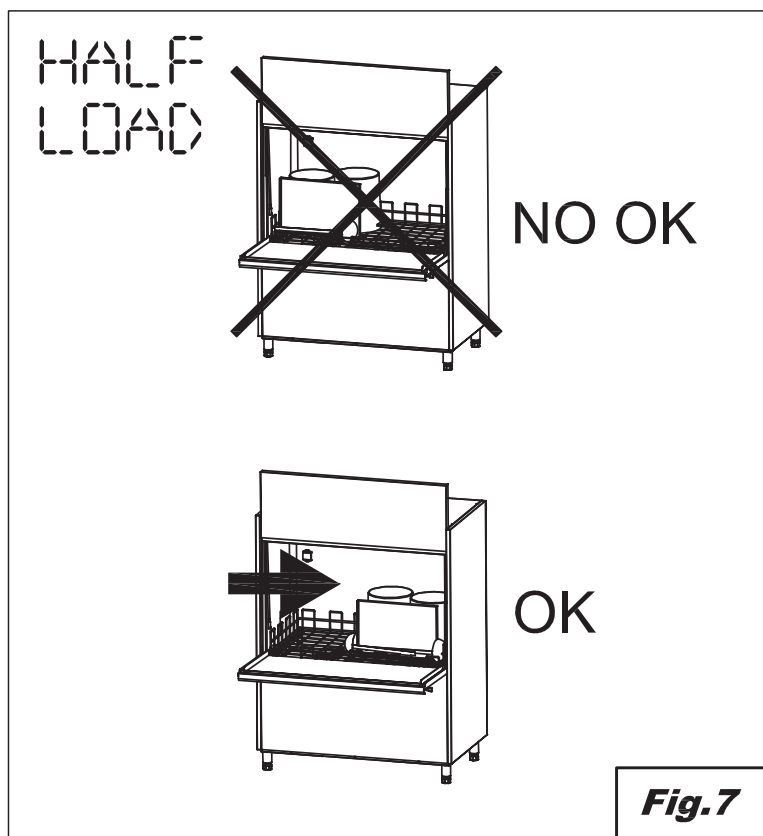
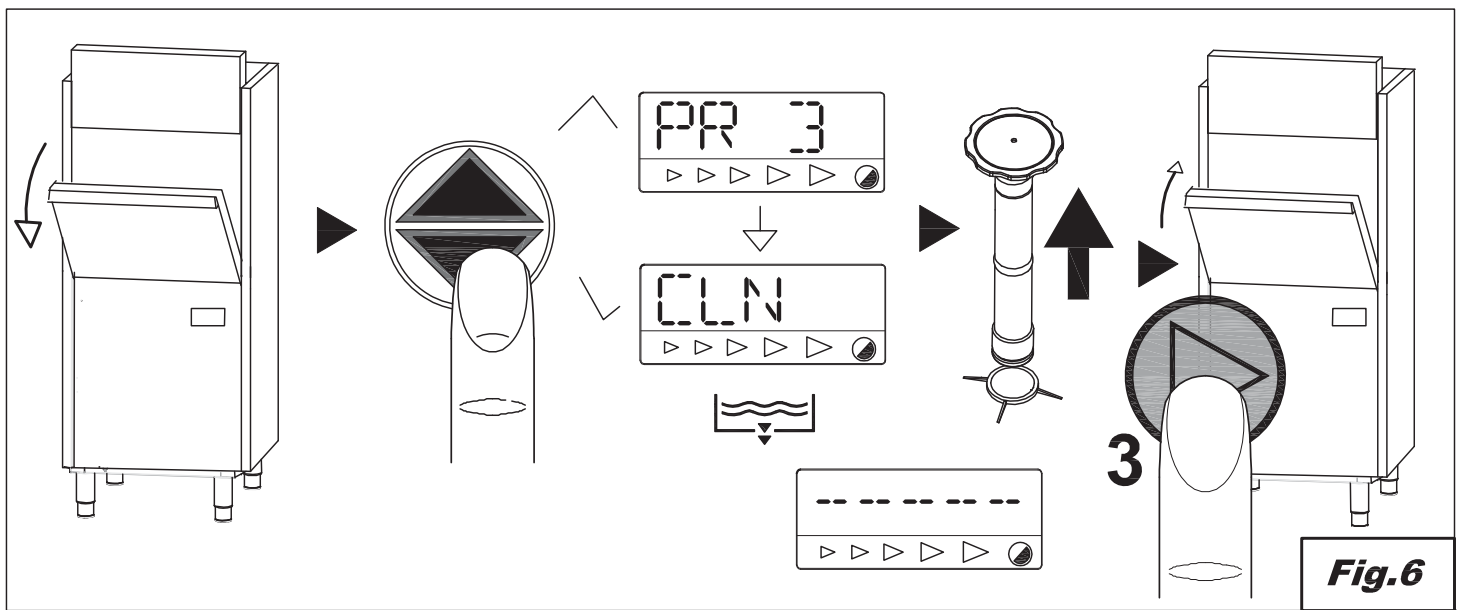
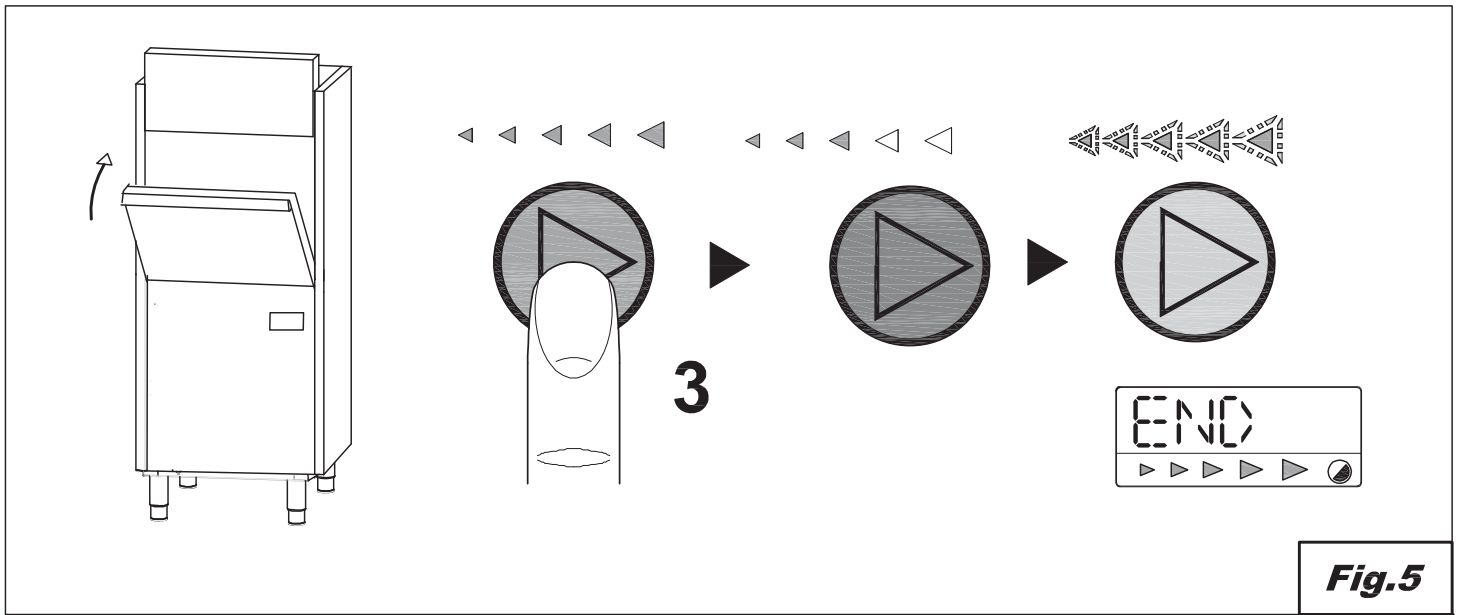
**Fig.1**



**Fig.2**



**Fig.3**



## CONTENTS

<b>CHAP.1</b>	<b>INTRODUCTION</b> .....	<b>3</b>
<b>CHAP.2</b>	<b>INSTALLATION</b> .....	<b>3</b>
2.1	HANDLING AND UNPACKING .....	3
2.2	ELECTRICAL CONNECTION.....	4
2.3	WATER CONNECTION .....	4
2.4	CONNECTION TO THE DRAIN LINE .....	5
2.5	DIFFERENT SETTINGS.....	5
2.6	TEMPERATURES SETTING AND DISPENSERS ADJUSTMENT .....	6
<b>CHAP.3</b>	<b>SAFETY RECOMMENDATIONS</b> .....	<b>7</b>
3.1	RESIDUAL RISKS AND WARNINGS .....	7
3.2	NORMAL SERVICE CONDITIONS .....	7
3.3	DANGEROUS AREAS .....	8
3.4	LEVEL ACOUSTIC PRESSURES .....	9
3.5	ERROR MESSAGES.....	10
<b>CHAP.4</b>	<b>USE OF THE MACHINE</b> .....	<b>11</b>
4.1	LEGEND .....	11
4.2	COMMANDS SELECTION .....	11
4.3	USE OF THE MACHINE.....	12
4.4	FINAL OPERATIONS .....	12
4.5	HALF-LOAD ENABLE, FOR TT924 ONLY .....	13
4.6	TEMPERATURES DISPLAYING.....	14
<b>CHAP.5</b>	<b>MAINTENANCE</b> .....	<b>14</b>
5.1	GENERAL RULES .....	14
5.2	PERIODIC MAINTENANCE (to be done at least every 20 days) .....	14
<b>CHAP.6</b>	<b>RECYCLING AND DISPOSAL</b> .....	<b>15</b>
6.1	DISPOSAL THE MACHINE .....	15
6.2	CORRECT DISPOSAL OF THIS PRODUCT .....	16

---



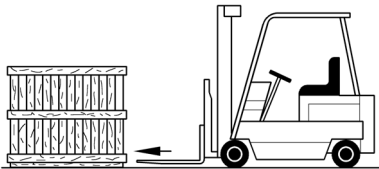
## CHAP.1 INTRODUCTION

The warnings contained in this manual provide important information for safely installing, using and servicing this machine.

The operator is required to read this manual before starting any operation involving handling, installation, use, maintenance or disassembly of the machine. This manual must be kept intact and in a safe place for frequent consultation.

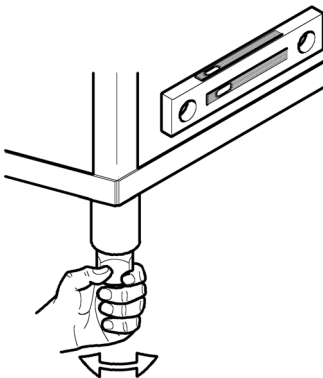
## CHAP.2 INSTALLATION

### 2.1 HANDLING AND UNPACKING



- Move the machine very carefully using a forklift.
- Make sure the equipment is not damaged, if it is immediately inform the dealer and shipper. If in doubt do not use the machine until it has been checked by professionally trained personnel.
- Move the machine to the site where it will be used and remove the packing.

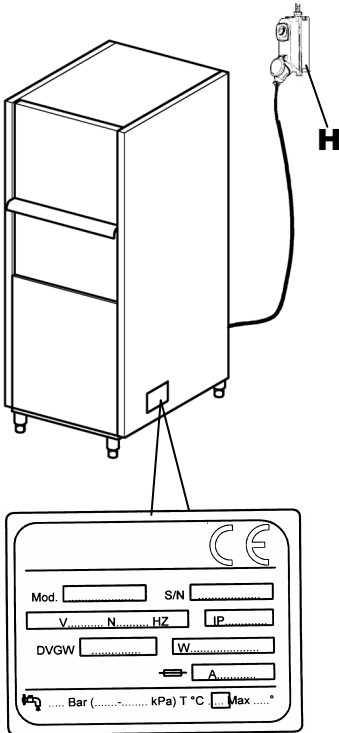
**Packing materials (plastic bags, polystyrene, nails) can be dangerous and must be kept out of the reach of children.**



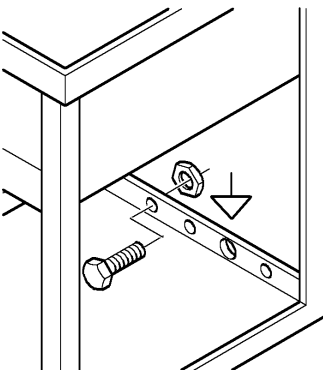
- The installation must be carried out according to the manufacturer's instructions and by professionally trained personnel.
- Only a fixed connection is suitable for this equipment.
- Position the machine and level it perfectly using the feet.
- The flooring must be suitable for the overall weight of the machine.
- Follow the indications on the installation drawing and set-up the electrical, water and drain systems in the wash area.



## 2.2 ELECTRICAL CONNECTION



1. Connection to the power supply must be made with a main switch (H) it must be omnipolar and interrupt all contacts including neutral. There must be a distance of at least 3 mm between open contacts, and it must have a thermal magnetic safety switch or fuses which are able to withstand the maximum power indicated on the plate.
2. Make sure that the power supply corresponds to that on the technical features plate on the right side of the machine.
3. Use an effective earthing system in compliance with local laws to protect the safety of the operators and not damage the machine.
4. Do not use adapters, multiple sockets or extension cords.
5. The equipment must be included in an equipotential system, and connected using a screw marked with the symbol. The equipotential wire must be 10 mm<sup>2</sup>.



If the power supply cable (provided with the equipment) needs to be replaced use another H07RN-F type with the same dimensions.

For additional information see the wiring drawing.

## 2.3 WATER CONNECTION

Set-up the site according the attached plumbing drawing.

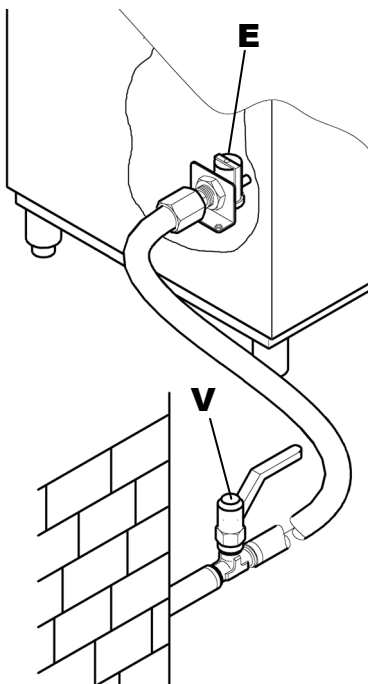
Before connecting the equipment make sure that a gate valve has been placed between the water supply and the equipment so that the water can be turned off if required or for repair work.

Use a hose to connect the solenoid valve (E) to the gate valve (V) and make sure that the delivery is not less than 20l/min.

**Check that the temperature and water pressure correspond to what is shown on the technical specifications plate.**

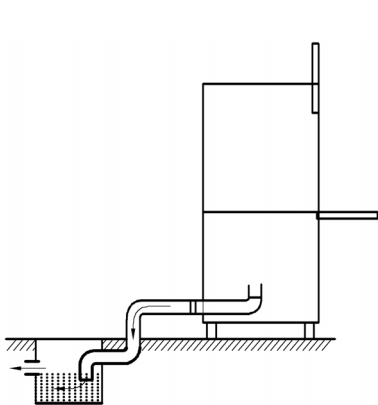
If the water is harder than what is listed in the chart, it is advisable to install a decalcifier upline from the solenoid valve.

If there are high concentrations of very conductive minerals in the water, it is advisable to install a demineralization system calibrated to the hardness shown in the following chart.





	Specification		From	To
Hardness	French degrees	f	5	10
	German degrees	°dH	4	7,5
	English degrees	°e	5	9,5
	Parts per million	ppm	70	140
Residual Minerals	Maximum	mg/l	300/400	



## 2.4 CONNECTION TO THE DRAIN LINE

The tank empties by gravity, so the drain needs to be situated below the base of the machine.

The drain pipe needs to be connected to a drain- trap built into the floor.

The drain dimensions are shown in the installation drawing.

## 2.5 DIFFERENT SETTINGS

Access technical settings “main menu”.

Proceed as described (**fig. 1**)

- Open door or hood.
- Keep push buttons 2 and 3 (cycle selection and start) simultaneously pressed for 5 seconds.
- Then press push button 1 (machine ON/OFF) several times to select the items in the following sequence. Parameters can be enabled or modified by pressing push buttons 2 and 3.
- To quit and store new settings, simply keep push button 1 pressed for a few seconds.

**LANGUAGE:** Select the desired language

**THERMOSTOP:** Thermostop function disable

**ENERGY SAVING:** Energy Saving function enable.

**PREHEATING:** Machine quick pre-heating enable.

**DETERGENT PUMP:** Detergent pump continuous enable. Detergent pump can be loaded by simply keeping push button 3 pressed. It is recommended to load detergent before suction pipe is filled up.

**RINSE AID PUMP:** Rinse aid pump continuous enable. Rinse aid pump can be loaded by simply keeping push button 3 pressed. It is recommended to load rinse aid before suction pipe is filled up.

**DOSAGE TIME DURING WASHING:** This item is used to adjust detergent pump enable time, and thus detergent concentration inside tank. Switching on time can be increased or decreased by pressing push buttons 2 and 3.

**RINSE PRODUCT:** This item is used to adjust rinse aid pump enable time, and thus the quantity of product used. Switching on time can be increased or decreased by pressing push buttons 2 and 3.

**DRAIN PUMP:** This equipment cannot be installed on this machine model.

**WATER SOFTENER:** This equipment cannot be installed on this machine model.

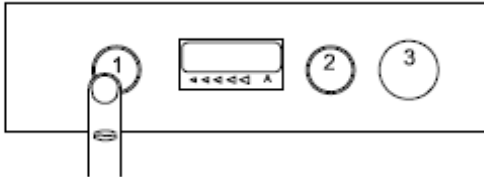
**EXTERNAL SOFTENER CYCLES:** External softener. If an external softener has to be installed, you have to enter a number of washing cycles after which the machine shall warn the operator through a signal that maintenance is needed.

**CYCLE COUNTER:** Total number of cycles made by the machine.

## 2.6 TEMPERATURES SETTING AND DISPENSERS ADJUSTMENT

### - Temperatures Setting:

Keep push button 1 pressed for a few seconds, and the following message will appear "A BOILER SET TEMPERATURE". Use push buttons 2 and 3 to increase or decrease boiler temperature set.



Press push button 1 several times, and tank temperature adjustment message "B TANK SET TEMPERATURE" will appear. For models featuring flatware washing cycle, flatware cycle temperature can be adjusted by pressing push button 1 again and displaying C FLATWARE.

Washing temperature can be changed always using push buttons 2 and 3.

To quit, keep push button 1 pressed.

Note :

It is recommended to turn machine off and on again pressing line push button 1 several times.

### - Detergent Dispensers Adjustment.

**Warning: Use liquid, industrial-type detergent, and without foam.**

Access technical settings "main menu" as described in section 2.5. Use push button 1 to scroll the menu until reaching "DOSAGE TIME DURING WASHING". The displayed time corresponds to detergent dispenser enabling time during programme washing phase. This time can be changed using push buttons 2 and 3. Keep push button 1 pressed until hyphens are displayed to quit. Set time adds up to operating time for starting loading. Detergent motor pump has a flow of 3 Litres/hour.

We remind you that the quantity of detergent varies - based on the indications given on jerry can plate - from 2 to 4 gr./L for waters with hardness ranging from 5 to 10 °F (French degrees).

- **Rinse Aid Dispensers Adjustment.**

Access technical settings "main menu" as described in section 2.5. Use push button 1 to scroll the menu until reaching RINSE AID PUMP. The displayed time corresponds to rinse aid enabling time at the end of washing programme. This time can be changed using push buttons 2 and 3. Keep push button 1 pressed until hyphens are displayed to quit. Set time adds up to operating time for starting loading.

Detergent motor pump has a flow of 0.4 Litres/hour.

### CHAP.3 SAFETY RECOMMENDATIONS



#### 3.1 RESIDUAL RISKS AND WARNINGS

- Never open the door quickly if the cycle has not finished.
- Do not put bare hands into the wash solution.
- Never remove the machine panels if the power upline has not been turned off.
- The professionally trained personnel who install the machine and connect the electricity, will explain to the user how to operate the machine and which safety measures to use.
- The installer will provide practical demonstrations and leave written instructions which are provided with the machine.
- **This machine is only to be used for the purpose for which it was designed. Any other use is considered improper and dangerous.**
- The machine is not to be used by untrained personnel.
- Never use the machine if any of the protections (microswitches, panels or other) provided by the manufacturer are missing.
- Do not use the machine to wash objects not compatible with those indicated by the manufacturer.
- All repair work must be done by the manufacturer or an authorized service center using original spare parts.
- Failure to observe this may affect the safety of the machine.
- The power supply should be turned off when the machine is not being used.
- Do not approach magnetic objects to the machine, as it could be inadvertently started.

#### IT HAS TO BE WELL NOTED THAT:

- **The machine shall be perfectly grounded. Such a connection shall also be checked and tested at regular intervals.**

#### 3.2 Normal service conditions

**Ambient Temperature : 40°Cmax /4°Cmin ( average 30°C)**

**Altitude : until 2000 me trical**

**Relative humidity : max 30% at 40°C / max 90% at 20°C**

**Transport and Storage : between -10°C and 55°C with peack until 70°C ( max 24 hrs )**

### 3.3 DANGEROUS AREAS

Identification of the dangerous areas and types of danger (see fig. 9 on the next page) involved, and general description of protection measures



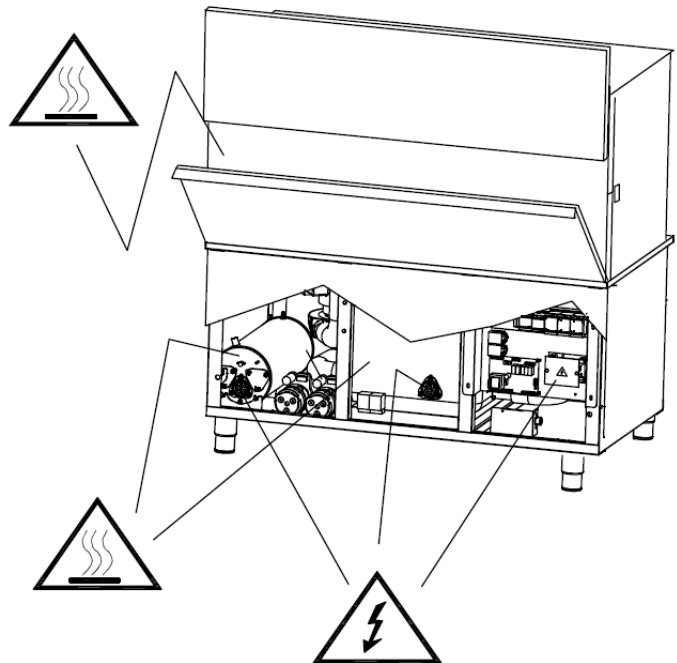
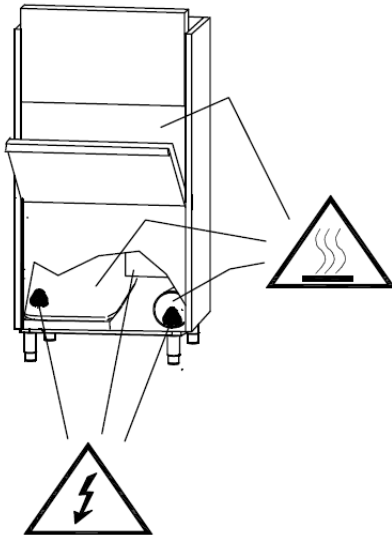
#### **Dangerous electrical current.**

- general control panel
- electric pump
- fan

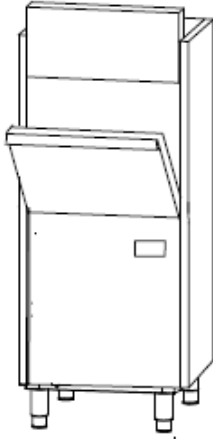


#### **Danger of being burned**

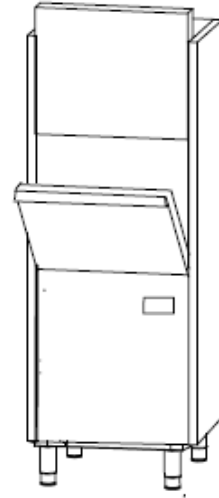
Hot parts



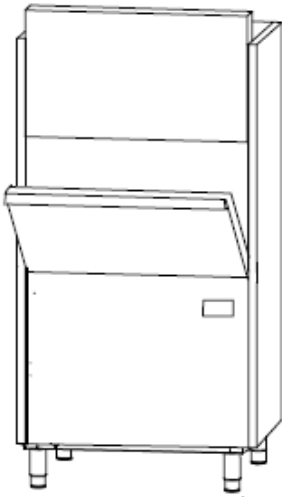
3.4 LEVEL ACOUSTIC PRESSURES



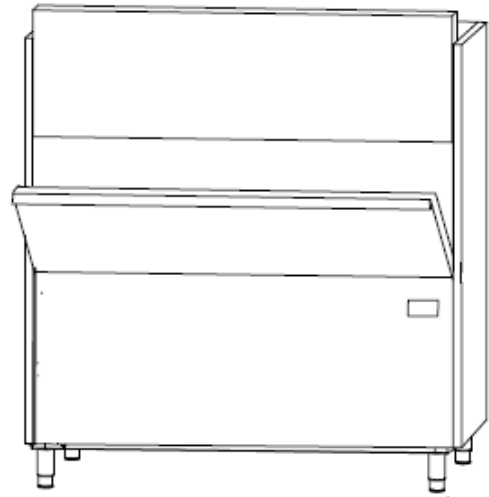
66 dB



66,8 dB



67,4 dB



74,3 dB

### 3.5 ERROR MESSAGES

#### **Do as if the following messages are displayed:**

##### ***ER 01 No Rinse***

This type of error is displayed when the rinse cycle has not been correctly carried out. It is thus recommended to check that rinse spraying nozzles are free from any obstruction, then carry out a new washing programme. If the problem still occurs, contact an authorised service centre.

##### ***ER 02 No Drain***

This type of message is displayed when the tank has not been correctly drained.

Turn the machine OFF and then ON again; then select the drain cycle and:

- Make sure that overflow is removed from tank drainage during drain cycle (applying to versions featuring the overflow device). then carry out another drain cycle or self-cleaning cycle. If the problem still occurs, contact an authorised service centre.

##### ***ER 03 No Heating***

This type of message is displayed when boiler heating has not been correctly carried out. Turn the machine OFF and ON again. Repeat the set programme. If the problem still occurs, contact an authorised service centre.

##### ***Strange Noise During Heating.***

Resistance totally encrusted by lime or salts present inside highly-conductive waters. We recommend changing. Please check for machine water softener correct operation.

##### ***ER04 Tank not loaded or tank water level sensor broken.***

This message is displayed when a problem during loading occurred.

It is recommended to make sure that:

- Water is present in the network.
- Overflow device is correctly enabled (applying to models having this feature).
- Water flow and pressure are suitable to the machine being used.

It is recommended to turn the machine OFF and ON again without emptying the tank. If the problem still occurs contact an authorised service centre.

##### ***ER05 ;ER E6 Tank temperature sensor broken.***

This message is displayed when the sensor checking washing water temperature is broken.

Er 05: sensor open

Er 06: sensor short circuit.

It is recommended to contact an authorised service centre

##### ***ER 07; ER 08 Boiler temperature sensor broken.***

This message is displayed when the sensor checking boiler water temperature is broken.

Er 07: sensor open

Er 08: sensor short circuit.

It is recommended to contact an authorised service centre

##### ***ER 09 Boiler not loaded or boiler level sensor broken.***

This type of message is displayed when boiler is not correctly loaded. To prevent kitchenware incorrect washing, the machine will stop.

- Make sure that water flow and pressure are correct.  
It is recommended to contact an authorised service centre.

***HIR b Rinsing temperature too high.***

This type of message is displayed when boiler temperature sensor reads a too high temperature.

Boiler set temperature shall be decreased.

We remind you that safety devices can be triggered and high temperatures signalled if the machine is installed at a height equal to or higher than 2,000 metres above sea level. If this is the case, reduce all heating sets as water boiling point is lower.

***HIW T Washing temperature too high.***

This type of message is displayed when tank temperature sensor reads a too high temperature. Tank set temperature shall be decreased.

***SAFE Safety thermostats triggering***

It is recommended to contact an authorised service centre

## CHAP.4 USE OF THE MACHINE

### 4.1 LEGEND

**Fig.1** shows:

1	ON/OFF BUTTON	4	INFORMATION DISPLAY
2	PROGRAMME SELECTION BUTTON	5	TIME BAR
3	START BUTTON		

### 4.2 COMMANDS SELECTION

1 ) To turn the machine ON, press **1 (fig. 1)**.

Warn.light **3** starts flashing, and the machine starts the loading cycle. Do not forget to correctly enable overflow, tank filters, and then close door.

Once loading cycle is completed, the machine will automatically start the heating cycle and, at the same time, will suck the set quantity of detergents.

2) The machine is ready for use when warn.light **3** will be green and steady on. **(fig. 2)**.

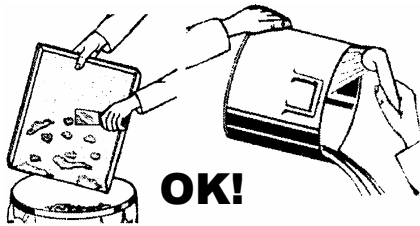
3) Select washing programme duration based on your needs and using push button **2 (fig. 3)**.

2 to approx. 12 minute washing programmes and a CLS self-cleaning programme can be selected. The selected programme will be stored for the following usage.

4) Open the door and introduce the kitchenware to be washed arranging it as described in the following section "4.3 Arranging the Kitchenware." Then close the door, and start the selected

washing cycle pressing push button 7. The button will light up blue for the entire duration of the cycle.

5) Once washing is finished, three audible beeps will be heard, and the **end** wording will be displayed (**fig. 5**). Open the door and take out basket. Wait for a few seconds to allow all objects correct drying.

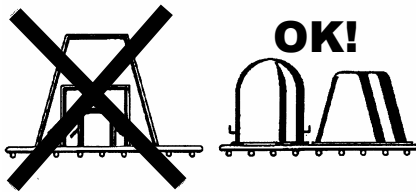


#### 4.3 USE OF THE MACHINE

**WE RECOMMEND TO PRE-CLEAN** the glassware in order to minimize maintenance. The quality of final wash results will be greatly improved by first removing food particles, lemon peels, toothpicks, olive pits, etc. which could partially clog the pump filter and impair washing efficiency.

**We recommend washing the glassware before food particles dry on its surface. It is good practice, when dried food waste is involved, to first soak the glassware and silverware before introducing them into the machine.**

- Pour the proper amount of detergent in the wash tank according to the producer's instructions.



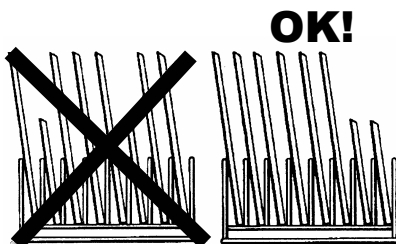
- The detergent must be the industrial type or possibly foamless.



- Never put your bare hands in the wash water; place the cups and the glasses upside down in the baskets. Place the dishes in the proper basket with support pins and their inner surface must be facing up.

- Place the silverware and the coffee spoons with the handles facing down.

- Never place silverware and stainless steel cutlery in the same basket. This could cause the silver to burnish and the stainless steel to corrode.



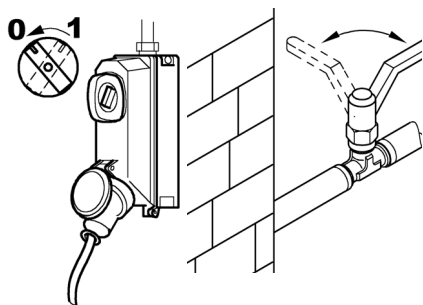
- Use the proper baskets specifically designed for the different type of glassware (dishes, glasses, cups, silverware etc.). To save on detergent and electricity only wash when the baskets are full, but do not overload them. Avoid stacking glassware.

#### 4.4 FINAL OPERATIONS

- Carry out a self-cleaning cycle.
- Press push-button 2 (**fig 6**) to select "CLS" programme, then remove filters and overflow device, close door, and press push-button 3.



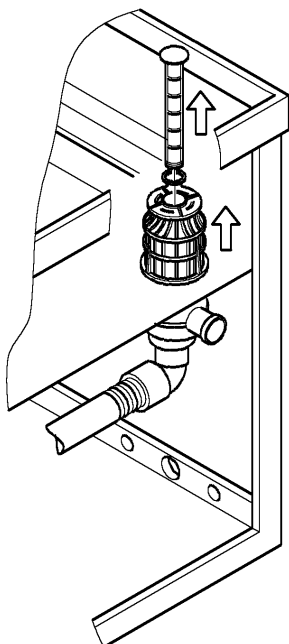
- Once drain is over, the machine will carry out two rinse cycles, and will then be automatically switched off
- Remove tension from the machine.



- Open the door and remove the rack with clean dishes.
- Drain the water from the tank by lifting the overflow-pipe. For the model with drain pump please follow the operations described in the «Use instructions» paragraph.

- Disconnect the main switch of the equipment.

- Close the «rolling shutter valve» for the hydraulic connection.



- Remove the filters clean them under a water jet with a nylon brush.

- Pay attention not to let any dirtiness rests on the bottom of the drain pump filter inside the tank. Clean the tank with a moderate water jet. Wash outside surfaces when are cold with non-abrasive products which are especially studied for steel maintenance.

**REMARK:** Do not wash the equipment with direct jet or at another pressure because eventual infiltrations to the electric components may harm the regular working of the equipment or of the single safety systems, and penalty for this would be the loss of guarantee.

#### **4.5 HALF-LOAD ENABLE, FOR TT924 ONLY**

The "half-load" function can be enabled when just a few objects have to be washed. This allows saving power as well as water and detergents.

1) Load the machine with the kitchenware to be washed well arranged on the right side, as shown in ( *Fig. 7* ).

2) Open the door, and keep start push-button **3** pressed until warning light **M** ( *Fig 8* ) comes on.

3) Close door, and enable the washing cycle as described in the previous paragraph.

4) A symbol will be displayed during the washing cycle to indicate that just half of the machine is working.

## 4.6 TEMPERATURES DISPLAYING

Rinse temperature always appears on display 9 (*fig. 1*). Keep push button 4 pressed for a few seconds (*fig. 4*) so as to display washing temperature, and then the number of washing cycles carried out during machine entire life.

## CHAP.5 MAINTENANCE

### 5.1 GENERAL RULES

The machine are designed to reduce maintenance requirements. It is necessary to observe the following rules to make the machine last long, and work without problems.

In any case, it is necessary to observe the following rules to make the machine stay in perfect working order:

- keep the machine clean and in good condition
- avoid making temporary or urgent repairs frequently

It is very important to observe the maintenance directions; check all the different parts of the machine periodically, so that no anomaly can occur, thus anticipating the time and equipment needed for any maintenance work.

**Before cleaning turn off the power.**

### 5.2 PERIODIC MAINTENANCE (to be done at least every 20 days)

To make operations following easier, the rack-holder frame can be removed from its seat.

- Remove the upper and lower rinse arms, by unscrewing the fastening.
  - Unscrew and clean all the sprayers and put them back in their place.
  - Remove the upper and lower wash-arms by unscrewing the rinse pin , clean and rinse them.
-

- Remove the wash pump filter, clean it and rinse it.
- Thoroughly clean the wash tank.
- Leave the appliance lid open for the whole resting period.
- Lime deposits and scale will build up on the inner surfaces of the boiler, tank and pipelines due to calcium and magnesium salts present in the water. These scales and deposits can prejudice proper appliance operation.
- The appliance must be periodically descaled and we recommend that this must be done by an expert.
- Grease steel surfaces with vaseline oil whenever the appliance will be inactive for a long period of time.
- Have an expert drain all the water out from the boiler and the wash pump to avoid the danger of ice formation.
- **If the machine does not operate properly or in case of trouble, call a service center authorized by the manufacturer of the appliance or by his Dealer.**



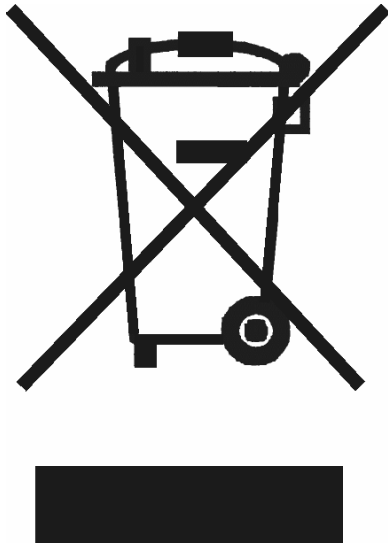
## **CHAP.6 RECYCLING AND DISPOSAL**

### **6.1 DISPOSAL THE MACHINE**

Our machines are not made of materials that require particular disposal procedures.

---

## 6.2 CORECT DSPOSAL OF THIS PRODUCT (Waste Electrical & Electronic Equipment )



This marking shown on the product or its literature, indicates that it should not be disposed with other household wastes at the end of its working life. To prevent possible harm to the environment or human health from uncontrolled waste disposal please separate this from other types of wastes and recycle it responsibly to promote the sustainable reuse of material resources.

Household users should contact either the retailer where they purchased this product or their local government office, for where and how they can take this item for environmentally safe recycling.

Business users should contact their supplier and check the terms and conditions of the purchase contract. This product should not be mixed with other commercial wastes for disposal.

# INHALT

<b>KAP.1 VORWORT .....</b>	<b>17</b>
<b>KAP.2 INSTALLATION .....</b>	<b>17</b>
2.1 BEFÖRDERUNG UND AUSPACKEN .....	17
2.2 STROMANSCHLUSS .....	18
2.3 WASSERANSCHLUSS .....	18
2.4 ANSCHLUSS AN DIE ABLAUFLEITUNG .....	19
2.5 VERSCHIEDENE EINSTELLUNGEN .....	19
2.6 TEMPERATUREINGABE UND EINSTELLUNG DER DOSIERER .....	20
<b>KAP.3 SICHERHEITSHINWEISE .....</b>	<b>21</b>
3.1 EVENTUELLE GEFAHREN UND WARNHINWEISE .....	21
3.2 NORMAL WARTUNG BEDINGUNGEN .....	22
3.3 GEFÄHRLICHE STELLEN.....	22
3.4 EBENE AKUSTISCHE DRÜKE.....	23
3.5 FEHLERMELDUNGEN.....	24
<b>KAP.4 BETRIEB DER MASCHINE .....</b>	<b>25</b>
4.1 ZEICHEN .....	25
4.2 WAHL DER STEUERUNGEN.....	25
4.3 BETRIEB.....	26
4.4 TÄTIGKEITEN BEI ENDE DES SPÜLGANGES .....	27
4.5 EINSCHALTEN DER HALBEN LADUNG - NUR BEI DER TT924 .....	27
4.6 TEMPERATURANZEIGE.....	28
<b>KAP. 5 WARTUNG.....</b>	<b>28</b>
5.1 ALLGEMEINE VORSCHRIFTEN.....	28
5.2 REGELMÄSSIGE WARTUNG ( mindestens alle 20 Tage) .....	28
<b>KAP. 6 ABBAU .....</b>	<b>29</b>
6.1 ABBAU DER MASCHINE .....	29
6.2 KORRELTE ENTSORGUNG PRODUKTS .....	30

---



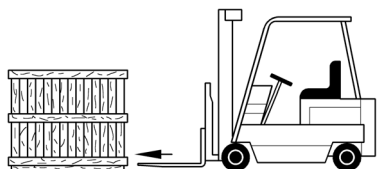
## KAP.1 VORWORT

Die in diesem Handbuch enthaltenen Vorschriften geben wichtige Hinweise zur Sicherheit der verschiedenen Phasen: Installation, Bedienung und Wartung.

Das Bedienungspersonal hat die obligatorische Pflicht, das vorliegende Handbuch zu konsultieren, bevor die Maschine bewegt, installiert, benutzt, gewartet oder außer Betrieb gesetzt wird. Das Handbuch muss deshalb in vollständigem Zustand aufbewahrt werden und eventuell sind Kopien für die laufende Benützung bereitzuhalten.

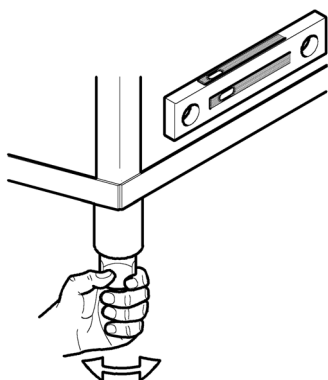
## KAP.2 INSTALLATION

### 2.1 BEFÖRDERUNG UND AUSPACKEN



- Die Beförderung muss mit äußerster Sorgfalt mittels Hubstapler erfolgen.
- Zustand der Maschine kontrollieren; im Falle sichtbarer Beschädigungen umgehend den Verkäufer und den Spediteur, der den Transport durchgeführt hat, informieren. Im Zweifelsfall die Maschine nicht benützen, bevor sie nicht von Fachpersonal überprüft wurde.
- Die Maschine an die zur Installation vorgesehene Stelle transportieren und von der Verpackung befreien.

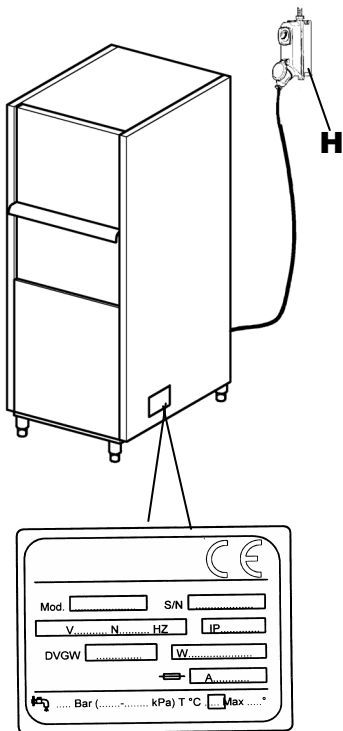
**Die Verpackungselemente (Plastiksäcke, Polystyrol, Nägel, etc.) dürfen nicht für Kinder erreichbar sein, da sie eine potentielle Gefahr darstellen.**



- Die Installation muss nach Anleitung des Herstellers von qualifiziertem Fachpersonal durchgeführt werden.
- Dieser Apparat ist nur für einen festen Anschluss geeignet..
- Die Maschine in die richtige Position bringen und perfekt ausbalancieren, indem man die entsprechenden Füßchen reguliert.
- Der vorgesehene Bodenbelag muss dem Gesamtgewicht der Maschine entsprechend beschaffen sein.
- Unter Einhaltung der Hinweise auf dem Installationsplan sind die Strom- und Wasserversorgung, sowie die Abflussanlage vorzubereiten.



## 2.2 STROMANSCHLUSS



1. Der Netzanschluß muss mit einem Hauptschalter (H) für alle Pole versehen sein, so dass er alle Kontakte – einschließlich der Erdleitung - unterbricht; Mindestabstand von 3 mm zwischen offenen Kontakten; mit thermomagnetischer Auslösung oder verbunden mit Schmelzsicherungen, die in der Lage sind, die angegebene Höchststromstärke auszuhalten.
2. Sicherstellen, dass die Spannung und Frequenz des Stromnetzes den Angaben des Schildes auf der rechten Seite der Maschine entsprechen.
3. Eine fachgerechte Erdung, wie sie von den geltenden Unfallverhütungsvorschriften vorgegeben wird, stellt eine Garantie für die Sicherheit des Bedienungspersonals und der Maschine dar.
4. Die Verwendung von Zwischensteckern, Mehrfachsteckern und Verlängerungskabeln ist ausdrücklich untersagt.
5. Außerdem muss das Gerät in ein Äquipotentialsystem eingebaut werden, dessen Verbindung durch eine mit dem Symbol gekennzeichnete Schraube ausgeführt ist. ↓  
Der Äquipotentialleiter muss einen Querschnitt von 10 mm<sup>2</sup> haben.



Das mitgelieferte Versorgungskabel darf nur durch eines mit gleichem Querschnitt vom Typ H07RNF ersetzt werden.

Für weitere Informationen das beiliegende Schaltbild beachten.

## 2.3 WASSERANSCHLUSS

Den Aufstellungsort gemäß beliegendem hydraulischem Schema vorbereiten.

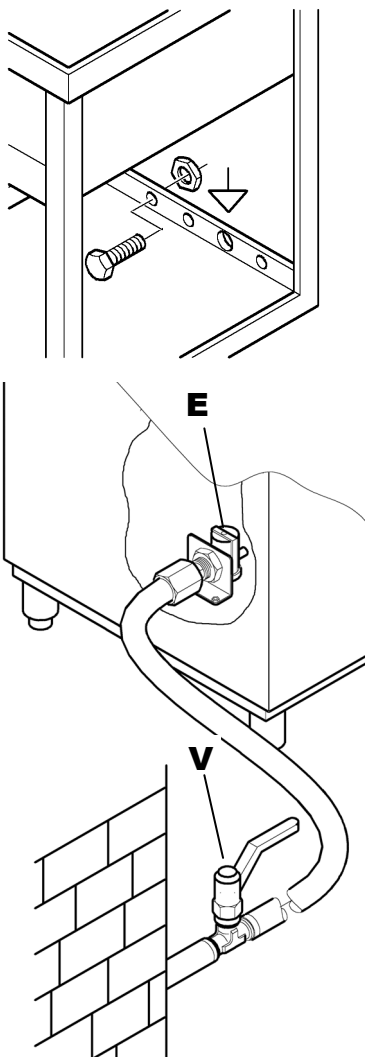
Bevor das Gerät angeschlossen wird, sicherstellen, dass zwischen Wasserversorgungsnetz und Gerät ein Absperrschieber montiert wurde, das es ermöglicht, im Notfall oder bei Reparaturen die Wasserzufuhr zu unterbrechen.

Mit dem mitgelieferten Schlauch das Elektroventil (E) mit dem Absperrschieber (V) verbinden; sich vergewissern, dass der Wasserzufluss nicht weniger als 20 Lt/Min. beträgt.

**Sich vergewissern, dass Wassertemperatur und Zufuhrdruck den auf dem Leistungsschild angeführten Daten entsprechen.**

Sollte die Wasserhärte höher als die auf der Richttabelle angegebene sein, empfehlen wir den Einbau eines Entkalkers oberhalb des Elektroventils der Wasserzufuhr der Maschine.

Im Falle sehr hoher Mineralrückstandskonzentration im Wasser schlagen wir den Einbau einer Entmineralisierungsanlage vor, um die auf der Tabelle vorgeschriebene Härte zu erreichen.

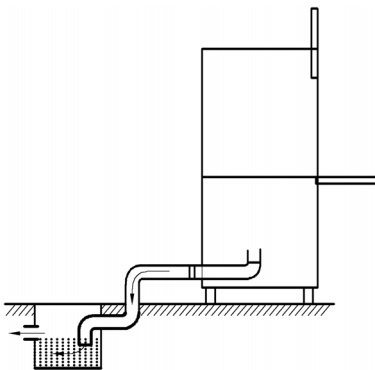




	<b>Eigenschaften</b>		<b>von</b>	<b>bis</b>
Härte	Französische Grade	f	5	10
	Deutsche Grade	°dH	4	7,5
	Englische Grade	°e	5	9,5
	Anteile pro Million	ppm	70	140
Mineralrückstände	Maximal	mg/l	300/400	



## 2.4 ANSCHLUSS AN DIE ABLAUFLEITUNG



Da die Wanne durch die Wirkung der Schwerkraft geleert wird, muss sich der Abfluss unterhalb der Maschine befinden.

Das Abflussendstück muss mittels Schlauch an ein Senkloch oder ein Saugheberbecken im Fußboden angeschlossen werden.

Die Ausmaße des Maschinenablaufs sind auf dem Installationsplan angeführt.

## 2.5 VERSCHIEDENE EINSTELLUNGEN

Das "Hauptmenü" für die Eingabe der technischen Werte öffnen.

Wie folgt verfahren (**Abb. 1**)

- Die Tür oder die Haube öffnen.
- Gleichzeitig und 5 Sekunden lang die Tasten 2 und 3 (Zykluswahl und Start) drücken.
- Daraufhin ist es, durch wiederholtes und aufeinander folgendes Drücken der 1 (on /off der Maschine) möglich, die Angaben in der nachstehenden Reihenfolge anzuwählen. Die entsprechenden Parameter können über die Tasten 2 und 3 geändert werden.
- Zum Verlassen und Speichern der neuen Einstellungen braucht man nur einige Sekunden lang die Taste zu drücken.

**LANGUAGE:** Die gewünschte Sprache wählen.

**THERMOSTOP:** Ausschalten der Funktion "termostop".

**ENERGY SAVING:** Einschalten der Funktion "Energy saving".

**PREHITING:** Einschalten der Schnellaufheizung der Maschine.

**DETERGENT PUMP:** Einschalten des Dauerbetriebs der Spülmittelpumpe. Während die Taste 3 gedrückt gehalten wird, kann die Spülmittelpumpe geladen werden. Es wird empfohlen, so lange Spülmittel einzufüllen, bis die Ansaugleitung vollständig gefüllt resultiert.

**RINSE AID PUMP:** Einschalten des Dauerbetriebs der Klarspülerpumpe. Während die Taste 3 gedrückt gehalten wird, kann die Klarspülerpumpe geladen werden. Es wird empfohlen, so lange Klarspüler einzufüllen, bis die Ansaugleitung vollständig gefüllt resultiert.

**DOSAGE TIME DURING WASHING:** Unter dieser Angabe kann die Einschaltdauer der Spülmittelpumpe bzw. die in das Becken abgegebene Spülmitteldosierung eingestellt werden. Durch Betätigen der Tasten 2 und 3 kann die Einschaltdauer verlängert oder gekürzt werden.

**RINSE PRODUCT:** Unter dieser Angabe kann die Einschaltdauer der Klarspülerpumpe bzw. die verwendete Menge eingestellt werden. Durch Betätigen der Tasten 2 und 3 kann die Einschaltdauer verlängert oder gekürzt werden.

**DRAIN PUMP:** An dieser Spülmaschine nicht installierbare Vorrichtung.

**WATER SOFTNER:** An dieser Spülmaschine nicht installierbare Vorrichtung.

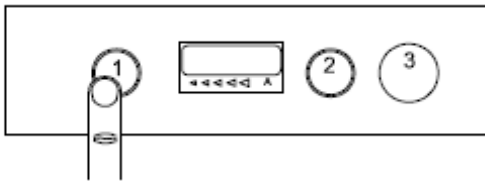
**EXTERNAL SOFTENER CYCLEIS:** Externer Aufbereiter. Sollte die Installation einen extern an der Spülmaschine angebrachten Aufbereiter vorsehen, ist die Eingabe einer Anzahl von Spülgängen vorgesehen, nach deren Überschreiten die Maschine anhand einer Meldung auf die Wartungserfordernis hinweist.

**CYCLE COUNTER:** Anzahl der insgesamt von der Spülmaschine realisierten Zyklen.

## 2.6 TEMPERATUREINGABE UND EINSTELLUNG DER DOSIERER

### - Temperatureinstellung:

Während man die Taste 1 einige Sekunden lang gedrückt hält, kommt es zu Anzeige der Angabe "A BOILER SET TEMPERATUR". Mit den Tasten 2 und 3 ist es dann möglichst die eingestellte Boilertemperatur anzuheben oder zu senken.



Drückt man die Taste 1 mehrmals, wird die Angabe "B TANK SET TEMPERATUR" bezüglich der Temperatureinstellung im Becken angezeigt. Bei den Modellen, die über einen Besteckspülgang verfügen, kann auch die Temperatur dieses Spülzyklus eingestellt werden. Dazu nochmals die Taste 1 drücken und damit C FLATWAIRE zur Anzeige bringen.

Auch die Spültemperatur kann über die Tasten 2 und 3 geändert werden.

Dieser Modus kann durch Drücken der Taste 1 verlassen werden.

Hinweis:

Es wird empfohlen die Spülmaschine durch wiederholtes Drücken der Linientaste 1 aus- und wieder einzuschalten.

### - Einstellung der Spülmitteldosierer.

**Achtung:** Es muss sich um ein industrielles, flüssiges Spülmittel mit geringer Schaumbildung handeln

Das "Hauptmenü" für die Eingabe der technischen Werte so wie im Kap 2.5 beschrieben öffnen. Durch Betätigen der Taste 1 die Angaben so lange durchlaufen, bis man zur Angabe "DOSAGE

TIME DURING WASHING" gelangt. Die hier angegebene Zeit entspricht der Einschaltdauer des Spülmitteldosierers in der Spülphase eines Programms. Durch entsprechendes Betätigen der Tasten 2 und 3 kann die Dauer geändert werden. Dieser Modus kann durch Drücken der Taste 1, bis zur Anzeige der Striche, verlassen werden. Die hier eingegebene Zeit summiert sich zur Betriebsdauer, die für das anfängliche Befüllen erforderlich ist.

Die Elektropumpe des Spülmittel hat eine Förderleistung von 3 Litern/Stunde.

Wir weisen an dieser Stelle darauf hin, dass die Spülmittelmenge in Abhängigkeit der Angaben am Kanisterschild zwischen 2 und 4 g/l bei Wasser mit einer Härte von 5 – 10 °F (francwsi Grad) variieren kann.

#### - Einstellung der Klarspülerdosierer.

Das "Hauptmenü" für die Eingabe der technischen Werte so wie im Kap 2.5 beschrieben öffnen, Durch Betätigen der Taste 1 die Angaben so lange durchlaufen, bis man zur Angabe RINSE AID PUMP gelangt. Die angegebene Zeit entspricht der Einschaltdauer des Klarspülerdosierers am Ende des Spülprogramms. Durch entsprechendes Betätigen der Tasten 2 und 3 kann die Dauer geändert werden. Dieser Modus kann durch Drücken der Taste 1, bis zur Anzeige der Striche, verlassen werden. Die hier eingegebene Zeit summiert sich zur Betriebsdauer, die für das anfängliche Befüllen erforderlich ist.

Die Elektropumpe des Spülmittels hat eine Förderleistung von 0,4 Litern/Stunde.

## KAP.3 SICHERHEITSHINWEISE



### 3.1 EVENTUELLE GEFAHREN UND WARNHINWEISE

- Die Maschinentür nicht öffnen, bevor der Waschgang beendet ist.
- Niemals die bloßen Hände in die Waschlauge tauchen.
- Niemals die Maschinenplatten abmontieren, bevor man nicht die Zufuhrleitungen unterbrochen hat.
- Das Fachpersonal, das die Installation und den elektrischen Anschluss vornimmt, hat die Pflicht, die Kundschaft entsprechend über das Funktionieren der Maschine und die einzuhaltenden Sicherheitsmaßnahmen zu informieren.
- Zusätzlich muss der Installateur dem Kunden eine praktische Demonstration des Gebrauchs der Maschine geben und schriftliche Anweisungen, die zusammen mit der Maschine geliefert werden, hinterlassen.
- **Diese Maschine darf ausschließlich für die vorgesehenen Zwecke benützt werden. Jeder andere Gebrauch ist als ungeeignet und daher gefährlich zu betrachten.**
- Die Maschine darf nicht von unausgebildetem Personal benützt werden.
- Niemals die Maschine ohne die vom Konstrukteur vorgesehenen Schutzvorrichtungen (Mikroschalter; Platten usw.) benützen.
- Niemals die Maschine zum Waschen von Gegenständen anderer Form, Art, Größe oder Material, die nicht vom Konstrukteur vorgesehen sind, benützen.
- Eine eventuelle Reparatur darf ausschließlich vom Hersteller oder einem autorisierten Kundendienst-Zentrum vorgenommen werden. Es sind ausnahmslos Original-Ersatzteile zu verwenden.
- Nichtbeachtung der obengenannten Vorschriften kann die Sicherheit der Maschine beeinträchtigen.
- Die Maschine darf nicht unter Spannung bleiben, wenn sie nicht benutzt wird.
- Keine magnetischen Gegenstände in die Maschinennähe bringen, da sie sich dadurch plötzlich einschalten könnte.

#### WICHTIG IST, ZU BERÜCKSICHTIGEN, DASS:

- **die Maschine eine perfekten elektrische Erdung aufweisen muss, die regelmäßig kontrolliert und überprüft werden muss.**

### 3.2 Normal Wartung Bedingungen

Umgebend Temperatur : 40°Cmax 4°Cmin ( Durchschnitt 30°C)

Höhe : bis zu 2000 m

Verwandte Feuchtigkeit : max 30% am max 90% am 20°C

Überführung und Lagerung : zwischen -10°C und 55°C mit Ruhe bis zu 70°C (max 24h)

### 3.3 GEFÄHRLICHE STELLEN

Definition der gefährlichen Stellen sowie Art und Weise der möglichen Gefahren (siehe Abb. auf der nächsten Seite); allgemeine Beschreibung der anzuwendenden Schutzmaßnahmen



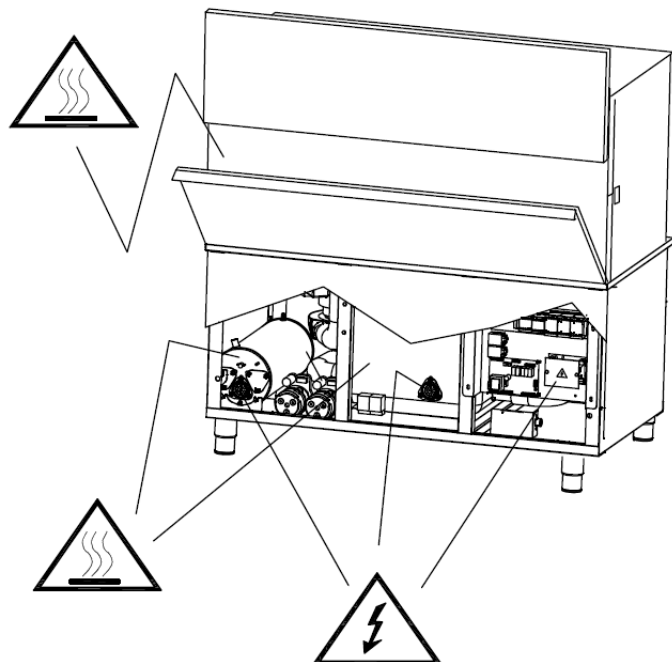
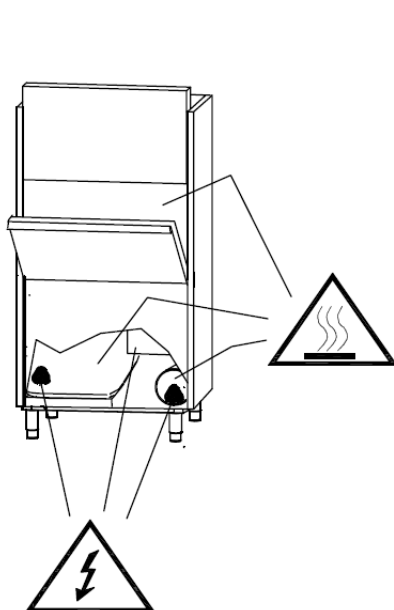
#### Gefährliche elektrische Spannung

- Hauptschalttafel
- Elektropumpen
- Ventilator

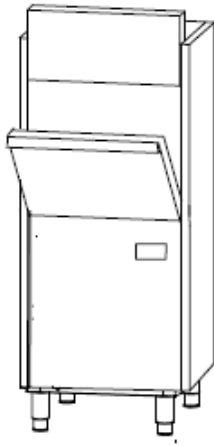


#### Gefahr thermischer Natur

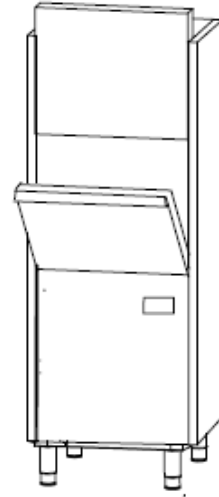
Warme teile



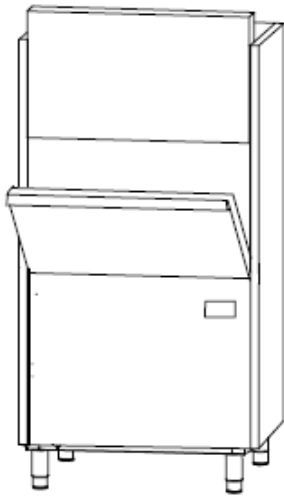
### 3.4 EBENE AKUSTISCHE DRÜKE



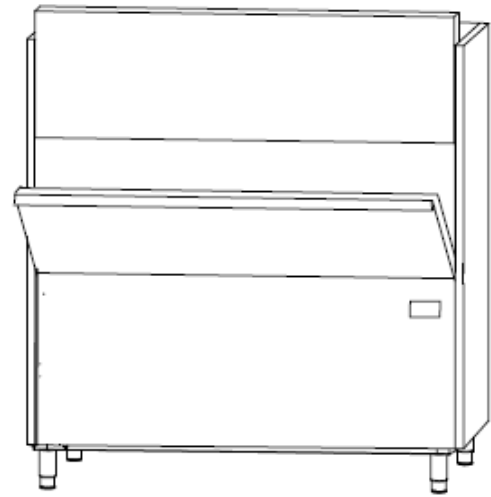
66 dB



66,8 dB



67,4 dB



74,3 dB

## 3.5 FEHLERMELDUNGEN

### **Verhaltensweise bei folgenden Displayanzeigen:**

#### ***ER 01 Keine Nachspülung***

Wird am Display dieser Fehlertyp angezeigt, ist das ein Hinweis darauf, dass der Nachspülgang nicht korrekt erfolgt ist. Es wird daher empfohlen zu kontrollieren, dass die Nachspüldüsen vollkommen frei bzw. nicht verstopft sind, dann erneut ein Spülprogramm fahren. Sollte das Problem weiterhin vorliegen, sich an den technischen Vertragskundendienst wenden.

#### ***ER 02 Kein Ablass***

Wird am Display diese Meldung angezeigt, ist das ein Hinweis darauf, dass das Becken nicht korrekt abgelassen wurde.

Die Spülmaschine aus- und wieder einschalten, dann den Ablasszyklus wählen und:

- kontrollieren, dass während dem Ablasszyklus der Überlauf aus dem Ablass des Beckens (bei Versionen mit Überlauf) entnommen wurde, dann einen neuen Ablass- oder Selbstreinigungszyklus vornehmen. Sollte das Problem weiterhin vorliegen, sich an den technischen Vertragskundendienst wenden.

#### ***ER 03 Kein Aufheizung***

Bei Anzeige dieser Meldung erfolgt die Erwärmung des Wasserboilers nicht korrekt. Die Spülmaschine aus- und wieder einschalten, dann das eingestellte Programm wiederholen. Sollte das Problem daraufhin immer noch vorliegen, sich mit dem technischen Vertragskundendienst in Verbindung setzen.

#### ***Ungewöhnliche Geräusche beim Aufheizen.***

Es liegt ein vollkommen verkalkter oder mit Salzen aus hoch leitungsfähigem Wasser verkrusteter Heizstab vor. Hier wird der Austausch empfohlen. Kontrollieren Sie bitte auch die Funktionstüchtigkeit des Wasseraufbereiters der Spülmaschine.

#### ***ER 04 Keine Beckenbefüllung oder Defekt des Wasserfüllstandsensors im Becken.***

Wird diese Meldung angezeigt, ist das ein Hinweis darauf, dass ein Problem während der Befüllung aufgetreten ist.

Es wird empfohlen zu kontrollieren, ob:

- das Wassernetz auch Wasser abgibt;
- der Überlauf korrekt eingefügt (für die Modelle mit Überlauf);
- der Wasserdurchsatz für die betreffende Spülmaschine geeignet ist.

Es wird empfohlen die Spülmaschine aus- und wieder einzuschalten, ohne dabei das Becken zu entleeren. Sollte das Problem weiterhin vorliegen,

Verbindung mit einem technischen Vertragskundendienst aufnehmen.

#### ***ER 05 ; ER 06 Defekt des Temperaturkontrollensors des Beckens.***

Diese Meldung wird angezeigt, wenn die Sonde, über die die Spülwassertemperatur kontrolliert wird, defekt ist.

Er 05: offener Sensor

Er 06: Sensor im Kurzschluss.

Es wird empfohlen, sich an einen technischen Vertragskundendienst zu wenden.

#### ***ER 07 ; ER 08 Defekt des Temperaturkontrollensors des Boilers.***

Diese Meldung wird angezeigt, wenn die Sonde, über die die Wassertemperatur des Boilers kontrolliert wird, defekt ist.

Er 07: offener Sensor

Er 08: Sensor im Kurzschluss.

Es wird empfohlen, sich an einen technischen Vertragskundendienst zu wenden.

**ER 09 Keine Boilerbefüllung oder Defekt des Wasserfüllstandsensors im Boiler.**

Diese Meldung wird angezeigt, wenn der Boiler nicht korrekt gefüllt wurde. Um zu vermeiden, dass das Geschirr nicht ordnungsgemäß nachgespült wird, stoppt die Spülmaschine.

- Überprüfen Sie, ob der Durchsatz und der hydraulische Druck die korrekten Werte aufweisen. Es wird empfohlen, sich an einen technischen Vertragskundendienst zu wenden.

**HIR b Zu hohe Nachspültemperatur.**

Diese Meldung wird angezeigt, sobald der Temperatursensor des Boilers eine zu hohe Temperatur erfasst.

In diesem Fall muss die eingestellte Boilertemperatur gemindert werden.

- An dieser Stelle möchten wir darauf hinweisen, dass das Auslösen der Sicherheitsvorrichtungen und die Anzeigen hoher Temperaturen auch auf den Umstand zurückgeführt werden können, dass die Spülmaschine in einer Höhe von 2000 m ü.M. installiert wurde. In einem solchen Fall wird empfohlen, jede Temperatureinstellung auf geringere Werte zu bringen, da der Siedepunkt hier niedriger liegt.

**HIW T Zu hohe Spülwassertemperatur.**

Diese Meldung wird angezeigt, sobald der Temperatursensor des Beckens eine zu hohe Temperatur erfasst.

In diesem Fall muss die eingestellte Beckentemperatur gemindert werden.

**SAFE Sicherheitsthermostate ausgelöst**

Es wird empfohlen, sich an einen technischen Vertragskundendienst zu wenden

**KAP.4 BETRIEB DER MASCHINE****4.1 ZEICHEN**

Mit Bezug auf **Abb.1** gibt es:

<b>1</b>	TASTE <b>ON/OFF</b>	<b>4</b>	DISPLAY INFORMATIONEN
<b>2</b>	TASTE <b>PROGRAMMWAHL</b>	<b>5</b>	ZEITLEISTE
<b>3</b>	TASTE <b>START</b>		

**4.2 WAHL DER STEUERUNGEN**

1 ) Die Maschine wird durch Drücken der Taste **1 (Abb. 1)** eingeschaltet.

Die Taste **3** beginnt zu blinken und die Maschine startet das Füllverfahren. Denken Sie sich immer daran, dass der Überlauf und die Filter korrekt ins Becken eingefügt sein müssen. Schließlich die Tür schließen.

Nach der Befüllung beginnt die Spülmaschine automatisch sich aufzuheizen und saugt gleichzeitig die eingestellte Spülmittelmenge an.

2) Die Maschine ist betriebsbereit sobald die Leuchttaste **3** grün aufleuchtet. (**Abb. 2**).

3) In Abhängigkeit der jeweiligen Anforderungen nun die Dauer des Spülprogramms durch Betätigen der Taste **2 (Abb. 2)** wählen.

Hier können Spülprogramme mit einer Dauer von circa 2 bis 12 Minuten sowie ein Selbstreinigungsprogramm CLS gewählt werden.

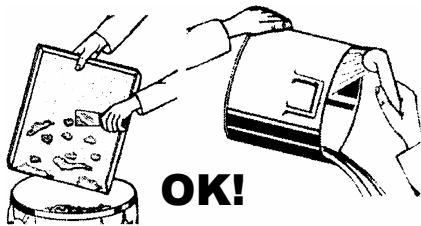
Das gewählte Programm wird für die folgenden Einsätze im Speicher gehalten.

4) Die Tür öffnen und die zu spülenden Gegenstände so wie im folgenden Kapitel 4.3 "Anordnung des Geschirrs" einfügen. Daraufhin die Tür schließen und das gewählte Programm durch Betätigen der Taste **3** starten. Während des Spülgangs leuchtet sich Taste hellblau auf.

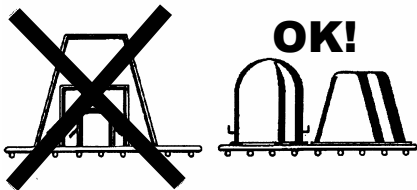
5) Nach Beendigung des Spülgangs gibt die Maschine drei Piepstöne ab und die Angabe **Ende** (**Abb. 5**) wird angezeigt. Nun die Tür öffnen, den Korb herausziehen und noch ein paar Sekunden abwarten, bis alle Gegenstände ordnungsgemäß getrocknet resultieren

### 4.3 BETRIEB

Um den Wartungsaufwand soweit als möglich einzuschränken, **EMPFEHLEN WIR EINE VORREINIGUNG** des Geschirrs. Die Entfernung von Essensresten, Zitronenschalen, Zahnstochern, Olivenkernen usw., die den Filter der Elektropumpe teilweise verstopfen und somit die Reinigungswirkung beeinträchtigen könnten, verbessert auch die Qualität des Endergebnisses.



**Es wird empfohlen, das Geschirr zu spülen, bevor die Essensreste darauf antrocknen. Sollte der Schmutz bereits verhärtet sein, wird empfohlen, Geschirr und Besteck einzuweichen, bevor es in die Maschine eingefüllt wird.**



- Gemäß der Anleitung des Herstellers die notwendige Menge Spülmittel in die Wanne einfüllen

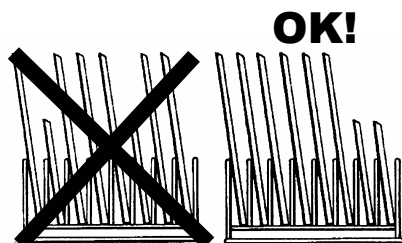
- Es muss ein industrielles Spülmittel mit Schaumhemmer verwendet werden.

- Nicht die bloßen Hände in die Waschlauge eintauchen, die Tassen und Gläser umgedreht in die Körbe stellen. Die Teller in den entsprechenden Korb mit Halterelementen einordnen (Innenfläche nach oben).

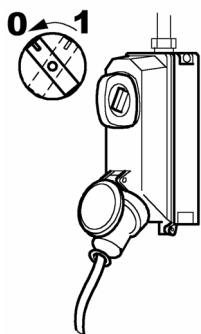
- Besteck und Kaffeelöffel mit dem Griff nach unten einfüllen.

- Keine Bestecke aus Silber und aus rostfreiem Stahl in denselben Besteckkorb geben. Das Silber würde anlaufen und der rostfreie Stahl wahrscheinlich korrodieren .

- Für die verschiedenen Gegenstände (Teller , Gläser , Tassen, Besteck usw.) die jeweils dafür vorgesehenen Körbe verwenden. Um Spülmittel und Strom einzusparen, nur volle, aber nicht überladene Körbe spülen. Das Übereinanderstapeln von Geschirr ist zu vermeiden.

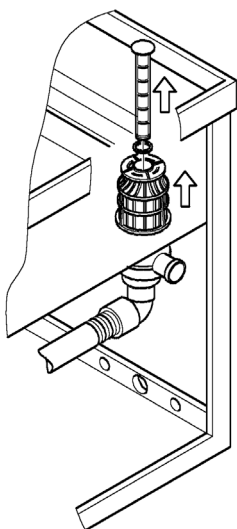
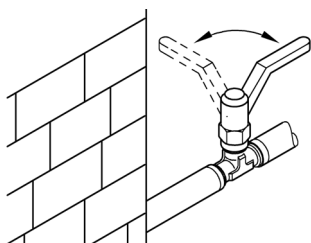






#### 4.4 TÄTIGKEITEN BEI ENDE DES SPÜLGANGES

- Einen Selbstreinigungszyklus fahren. Durch Betätigen der Taste **2** (Abb. 6) das Programm “CLS” wählen, dann die Filter entnehmen, den Überlauf herausnehmen, die Tür schließen, dann die Taste **3** drücken.
- Nach erfolgtem Ablass fährt die Spülmaschine zwei Nachspülgänge und schaltet sich danach automatisch ab.
- Die Stromzufuhr zur Maschine unterbrechen.
- Die Tür öffnen und den Korb mit dem sauberen Geschirr herausnehmen.
- Durch Heben des Überlaufs das Wasser aus der Wanne ablassen. Bei Maschinen mit Ablaufpumpe die Anweisungen in Abschnitt
- Den Hauptschalter der Anlage abschalten.
- Den Absperrschieber der Wasserzulaufleitung schließen.
- Die Filter entfernen; sie unter einem Wasserstrahl mit einer Nylonbürste reinigen.
- Beachten sie, dass keine Schmutzreste vom Boden des Filters der Abfluspumpe in die Wanne fallen. Die Wanne mit einem mäßig starken Wasserstrahl reinigen. Die äußeren Oberflächen, wenn sie kalt sind, mit einem nicht-scheuernden, speziell für Stahl geeigneten Mittel reinigen.



**Bemerkung:** Das Gerät nie mit direktem Wasserstrahl oder mit Wasser unter starkem Druck reinigen, da bei eventuellem Eindringen von Wasser in die elektrischen Teile der Maschine das regelmäßige Funktionieren des Geräts und der einzelnen Sicherheitssysteme nicht mehr gesichert ist und außerdem in einem solchen Fall die Garantie ihre Gültigkeit verliert.

#### 4.5 EINSCHALTEN DER HALBEN LADUNG - NUR BEI DER TT924

Es kann auch die Funktion “halbe Ladung” aktiviert werden, die sich nützlich erweist, wenn nur wengige Gegenstände gespült werden müssen. In dieser Weise können sowohl Energie und Wasser als auch Spülmittel gespart werden.

- 1) Das zu spülende Geschirr in den rechten Bereich der Spülmaschine, so wie auf der **(Abb. 7)** angegebenen, einräumen.
- 2) Bei offener Tür die Start-Taste **3** so lange drücken, bis die Kontrollleuchte **M (Abb. 8)** aufleuchtet.
- 3) Die Tür schließen und das Programm, den Beschreibungen im vorausgehenden Kapitel gemäß, starten.
- 4) Während des Spülgangs wird am Display ein Symbol angezeigt, dass darauf hinweist, dass sich nur die "halbe" Maschine in Betrieb befindet.

## 4.6 TEMPERATURANZEIGE

Am Display 9 **(Abb. 1)** wird ständig die Temperatur des Nachspülgangs angezeigt. Indem man die Taste **4** einige Sekunden lang gedrückt hält **(Abb. 4)** kann man die Spültemperatur und danach die Anzahl der insgesamt, über die gesamte Lebensdauer der Spülmaschine durchgeführten Spülgänge abrufen.

## KAP. 5 WARTUNG

### 5.1 ALLGEMEINE VORSCHRIFTEN

Die Maschinen sind wartungsarm ausgelegt. Die folgenden Normen müssen immer beachtet werden, um eine lange Dauer und ein Funktionieren ohne Schwierigkeiten zu garantieren.

Auf jeden Fall müssen einige allgemeine Regeln beachtet werden, um das Funktionieren der Maschine perfekt zu halten:

- Die Maschine sauber und in Ordnung halten
- Vermeiden, dass vorläufige oder Notreparaturen zur Regel werden.

Die strenge Beachtung der Normen der periodischen Wartung ist äußerst wichtig. Alle Maschinenteile müssen regelmäßig kontrolliert werden, um zu vermeiden, dass es zu eventuellen Unregelmäßigkeiten kommt und um die für den eventuellen Wartungsfall notwendigen Zeiten und Mittel vorherzusehen.

**Bevor Sie das Gerät reinigen, schalten Sie die Stromversorgung ab.**

### 5.2 REGELMÄSSIGE WARTUNG ( mindestens alle 20 Tage)

Um die im folgenden beschriebenen Wartungsarbeiten einfacher zu machen, kann man den Korbrahmen aus seinem Sitz herausziehen.

- Die oberen und unteren Nachspülarme ausbauen; dazu wird die Befestigungsklinke abgeschraubt.
- Sämtliche Düsen ausbauen, reinigen und wieder an ihren Platz einsetzen.
- Die oberen und unteren Wascharme durch Abschrauben des Nachspülzapfens ausbauen, reinigen und nachspülen.
- Den Filter der Waschpumpe herausnehmen. Den Filter reinigen und abspülen.
- Mit großer Sorgfalt die Wanne reinigen.
- Während die Maschine stillsteht, den Deckel offen stehen lassen.
- Durch die im Wasser enthaltenen Kalk- und Magnesiumsalze bilden sich nach einer bestimmten Betriebszeit, je nach Wasserhärte, im Inneren des Boilers und in den Rohrleitungen Kalkablagerungen, die das einwandfreie Funktionieren der Maschine infrage stellen können.
- Diese Ablagerungen müssen deshalb regelmäßig entfernt werden. Es wird empfohlen, hierzu Fachpersonal heranzuziehen.
- Sollte die Maschine lange Zeit unbenutzt stehen, die Stahlflächen mit Vaselineöl einölen.
- Bei Gefahr von Eisbildung muss Fachpersonal das Wasser aus dem Boiler und der Waschpumpe ablassen.
- **Bei Schäden oder Funktionsstörungen wenden Sie sich nur an ein vom Hersteller der Geräte oder vom Händler autorisiertes Kundendienstzentrum.**



## KAP. 6 ABBAU

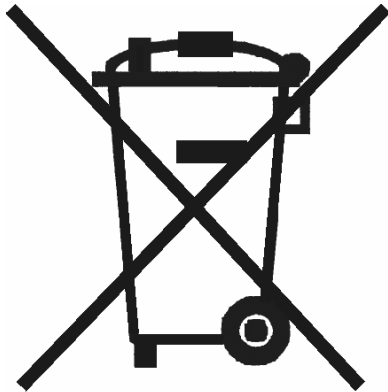
### 6.1 ABBAU DER MASCHINE

In unseren Maschinen gibt es keine Materialien, die besondere Entsorgungsverfahren erfordern.

---

## 6.2 KORRELTE ENTSORGUNG PRODUKTS

(Elektromüll)



(Anzuwenden in den Ländern der Europäischen Union und anderen europäischen Ländern mit einem separaten Sammelsystem)

Die Kennzeichnung auf dem Produkt bzw., auf der dazugehörigen Literatur gibt an, dass es nach seiner Lebensdauer nicht zusammen mit der normalen Haushaltsmüll entsorgt werden darf. Entsorgen Sie dieses Gerät bitte getrennt von anderen Abfällen, um der Umwelt bzw. der menschlichen Gesundheit nicht durch unkontrollierte Müllbeseitigung zu stofflichen Ressourcen zu fördern.

Private Nutzer sollten den Händler, bei dem das Produkt gekauft wurde, oder die zuständigen Behörden kontaktieren, um in Erfahrung zu bringen, wie sie das Gerät auf umweltfreundliche Weise recyceln können.

Gewerbliche Nutzer sollten sich an ihren Lieferanten wenden und die Bedingungen des Verkaufsvertrags konsultieren. Dieses Produkt darf nicht zusammen mit anderem Geerbemüll entsorgt werden.

## SOMMAIRE

<b>CHAP.1 PRÉFACE</b> .....	<b>2</b>
<b>CHAP.2 INSTALLATION</b> .....	<b>2</b>
2.1 DEPLACEMENT ET DEBALLAGE.....	2
2.2 BRANCHEMENT ELECTRIQUE.....	3
2.3 RACCORDEMENT HYDRAULIQUE.....	3
2.4 CONNEXION AU RESEAU DE VIDANGE .....	4
2.5 REGLAGES DIVERS.....	4
2.6 PARAMETRAGE DES TEMPERATURES ET DISPOSITIFS DE DOSAGE .....	6
<b>CHAP.3 PRESCRIPTIONS DE SECURITE:</b> .....	<b>7</b>
3.1 RISQUES RESIDUELS ET AVERTISSEMENTS.....	7
3.2 CONDITIONS NORMALITE SERVICE.....	7
3.3 ZONES DANGEREUSES .....	8
3.4 PRESSIONS ACOUSTIQUES EGALES.....	9
3.5 MESSAGES D'ERREUR .....	9
<b>CHAP.4 UTILISATION DE LA MACHINE</b> .....	<b>11</b>
4.1 LEGENDE.....	11
4.2 SÉLECTION COMMANDES .....	11
4.3 UTILISATION DE LA MACHINE.....	12
4.4 OPÉRATIONS DE FIN SERVICE.....	12
4.5 ACTIVATION DE LA CHARGE REDUITE UNIQUEMENT POUR TT924 .....	12
4.6 AFFICHAGE DES TEMPERATURES.....	14
<b>CHAP. 5 ENTRETIEN</b> .....	<b>14</b>
5.1 REGLES GENERALES.....	14
5.2 ENTRETIEN PERIODIQUE (à effectuer tous les 20 jours au minimum) .....	14
<b>CHAP. 6 DEMANTELEMENT</b> .....	<b>15</b>
6.1 MISE AU REBUT DE LA MACHINE .....	15
6.2 COMMENT ELIMINER CE PRODUIT .....	16

---



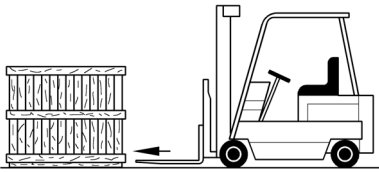
## CHAP.1 PRÉFACE

Les avertissements contenus dans ce manuel fournissent d'importantes indications concernant la sûreté dans les différentes phases de l'installation, de l'emploi et de l'entretien.

**L'opérateur a le devoir de lire attentivement ce manuel** avant de commencer toute opération concernant le déplacement, l'installation, l'usage, l'entretien ou la mise au rebut de la machine. Il faut donc garder soigneusement ce livret, en le plaçant dans un endroit sûr, et en faire plusieurs copies pour la consultation fréquente.

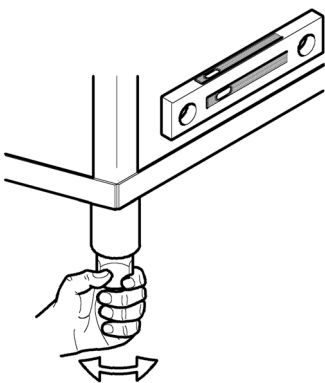
## CHAP.2 INSTALLATION

### 2.1 DÉPLACEMENT ET DÉBALLAGE



- Le déplacement doit être exécuté avec soin au moyen d'un élévateur.
- Vérifier l'intégrité de l'appareil; en cas de dommages visibles, renseigner immédiatement le vendeur et le transporteur qui a effectué le transport. En cas de doute, ne pas utiliser la machine jusqu'à ce qu'elle ait été contrôlée par le personnel spécialisé.
- Transporter la machine sur le lieu prévu pour la mise en place et la déballer.

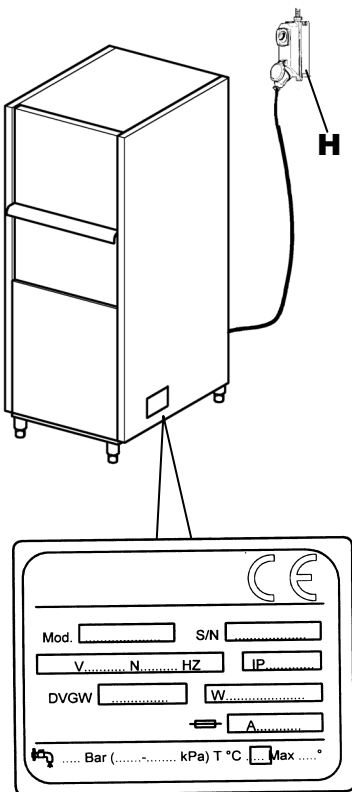
**Les éléments d'emballage (sachets en plastique, polystyrène expansé, clous etc.) ne doivent pas être laissés à la portée des enfants car ils constituent un danger potentiel.**




- La mise en place doit être exécutée selon les consignes du constructeur et par un personnel qualifié.
- Cette machine n'est destinée qu'au raccordement fixe.
- Positionner la machine en ayant soin de la mettre parfaitement de niveau en réglant ses vérins.
- Le dallage devra tenir compte du poids global de la machine.
- Suivant les indications du schéma d'installation de la machine, prévoir dans le local de lavage, les installations d'alimentation électrique, d'approvisionnement d'eau et d'évacuation.



## 2.2 BRANCHEMENT ÉLECTRIQUE



1. La connexion au réseau devra être exécutée au moyen d'un interrupteur général. (H) De type omnipolaire, il interrompt tous les contacts y compris le neutre, avec une distance entre les contacts ouverts d'au moins 3 mm, avec déclenchement magnéto-thermique de sécurité ou accouplé à des fusibles et capable d'être compatible avec les indications de la fiche technique, et de la plaque de l'appareil.
2. S'assurer que la tension et la fréquence du réseau électrique correspondent à celles qui sont indiquées sur l'étiquette des caractéristiques techniques placée sur le côté droit de la machine.
3. Une mise à la terre efficace, imposée par les normes de prévention en vigueur, est un gage de sécurité pour l'opérateur et pour l'appareil.
4. Il est absolument défendu d'utiliser des adaptateurs, des prises multiples et des rallonges.
5. L'appareil doit en outre être inclus dans un système équipotentiel dont la connexion est exécutée au moyen d'une vis indiquée par le symbole.  Le conducteur équipotentiel devra avoir une section de 10 mm<sup>2</sup>.



Le câble d'alimentation pourra être remplacé seulement par un câble ayant la même section, du type H07RN-F.

Pour d'autres informations, vous pouvez consulter le schéma électrique ci-joint.

## 2.3 RACCORDEMENT HYDRAULIQUE

Préparer le local selon le schéma hydraulique ci-joint.

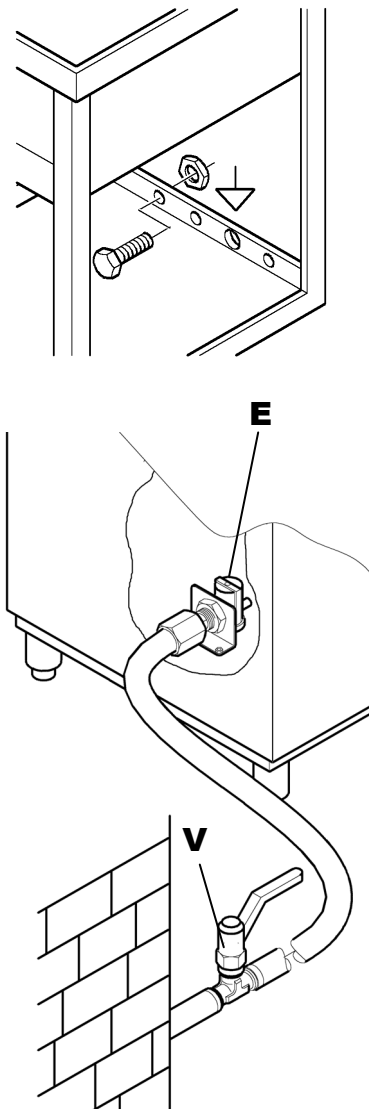
Avant de raccorder la machine, s'assurer qu'une soupape à vanne a été intercalée entre le réseau de distribution d'eau et la machine, afin de pouvoir couper l'alimentation au besoin ou en cas de réparation.

Au moyen d'un tuyau flexible, relier l'électrovanne (E) de remplissage à la vanne d'arrivée d'eau (V) et s'assurer que la portée de l'alimentation ne soit pas inférieure à 20 l/min.

**S'assurer que la température et la pression de l'eau d'alimentation correspondent aux valeurs indiquées dans la documentation technique.**

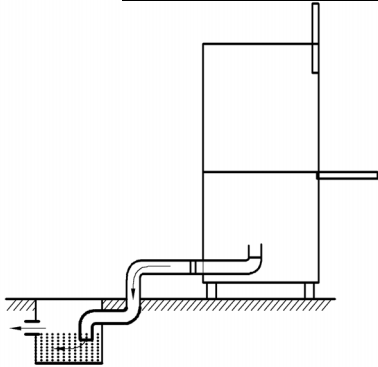
Si la dureté de l'eau est supérieure aux valeurs indiquées dans le tableau suivant, nous conseillons d'installer un adoucisseur en amont de l'électrovanne d'alimentation de la machine.

En cas de très forte concentration de minéraux résiduels dans l'eau ou de conductibilité élevée, nous recommandons d'installer un équipement de déminéralisation étalonée pour avoir une dureté résiduelle comme indiqué dans le tableau suivant.





	<b>Caractéristiques</b>		<b>Da</b>	<b>A</b>
Dureté	Dégrés français	f	5	10
	Dégrés allemands	°dH	4	7'5
	Dégrés anglais	°e	5	9,5
	Parties pour million	ppm	70	140
Minéraux résidus	Maximum	mg/l	300/400	



l'évacuation doit être située à un niveau inférieur à la base de la machine.

Le raccord de vidange doit être relié à un puisard ou à un drain siphonné creusé dans le sol au moyen d'un tuyau flexible.

Les dimensions du vidange de la machine sont indiquées dans le schéma d'installation.

## 2.5 RÉGLAGES DIVERS

Rappeler le " menu principal " paramétrage technique.

Suivre la marche décrite (**fig. 1**)

- Ouvrir la porte ou le capot
- Appuyer sur les boutons 2 et 3 tout à la fois (sélection cycle et marche) pendant 5 secondes
- Après quoi, l'appui à plusieurs reprises sur le bouton 1 (marche/arrêt de la machine) permet de choisir les rubriques dans l'ordre indiqué ci-dessous ; il est possible d'activer ou de changer les paramètres avec les boutons 2 et 3.
- Pour sortir et enregistrer les nouveaux réglages, il suffit de maintenir l'appui sur le bouton 1 pendant quelques secondes.

**LANGUAGE** : Sélectionner la langue désirée.

**THERMOSTOP** : Désactivation de la fonction thermostop

**ENERGY SAVING** : Activation de la fonction économie d'énergie.

**PREHEATING** : Activation chauffage rapide machine.

**DETERGENT PUMP** : Activation en continu de la pompe du détergent. Le maintien de l'appui sur le bouton 3 permet de charger du détergent avec la pompe. Il est conseillé de charger du détergent tant que le tuyau d'aspiration n'est pas totalement chargé.

**RINSE AID PUMP** : Activation en continu de la pompe du liquide de rinçage. Le maintien de l'appui sur le bouton 3 permet de charger du liquide de rinçage avec la pompe. Il est conseillé de charger du liquide de rinçage tant que le tuyau d'aspiration n'est pas totalement chargé.

**DOSAGE TIME DURING WASHING** : (Temps du dosage pendant le lavage) avec cette fonction il est possible de régler la durée d'activation de la pompe du détergent c'est à dire la concentration du détergent dans la cuve. Les boutons 2 et 3 permettent d'augmenter ou diminuer le temps d'activation.

**RINSE PRODUCT** : Cette fonction permet de régler le temps d'activation de la pompe du liquide de rinçage c'est à dire la quantité utilisée . Les boutons 2 et 3 permettent d'augmenter ou diminuer le temps d'activation.

**DRAIN PUMP** : (pompe de vidange) appareillage qui ne peut pas être installé sur cette machine.

**WATER SOFTNER** : (adoucisseur d'eau) appareillage qui ne peut pas être installé sur cette machine.

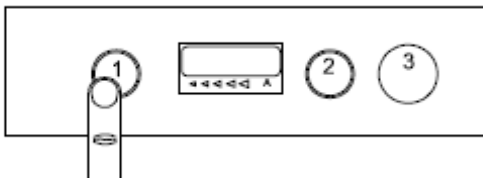
**EXTERNAL SOFTENER CYCLES** : Système d'épuration extérieur. Si l'installation prévoit un système d'épuration à l'extérieur de la machine, le programme doit établir un nombre limite de lavage à effectuer au delà duquel la machine affiche l'avertissement de réaliser l'entretien.

**CYCLE COUNTER** : (compteur de cycles) nombre de cycles totalisés par la machine.

## 2.6 PARAMETRAGE DES TEMPERATURES ET DISPOSITIFS DE DOSAGE

### - Paramètres des températures :

Garder l'appui sur le bouton 1 pendant quelques secondes pour afficher le message " A BOILER SET TEMPERATUR " (valeur de consigne température) : les boutons 2 et 3 permettent d'augmenter ou diminuer la valeur de consigne de température de la chaudière.



Appuyer à plusieurs reprises sur le bouton 1 pour afficher le message " B TANK SET TEMPERATUR " valeur de consigne température cuve ; pour les modèles dotés de cycle de lavage des couverts il est possible de régler la température de ce cycle en appuyant encore un fois sur le bouton 1 pour afficher C FLATWAIRE.

Encore à l'aide des boutons 2 et 3 il est possible de varier la température du lavage.

Pour sortir de cette condition, garder l'appui sur le bouton 1.

Note :

il est conseillé de désactiver et réactiver la machine en appuyant à plusieurs reprises sur le bouton de ligne 1.

### - Paramètres des dispositifs de dosage du détergent.

**Attention : le détergent doit être de type industriel, liquide et sans génération de mousse.**

Accéder au " menu principal " paramétrage technique ainsi qu'il est décrit au chap 2.5 et défiler les options avec le bouton 1 jusqu'à la rubrique "DOSAGE TIME DURING WASHING " (durée du dosage pendant lavage) le temps qui s'affiche correspond à la durée d'activation du dosage du détergent pendant la phase de lavage d'un programme. Cette durée peut être variée à l'aide des boutons 2 et 3 ; pour sortir de cette situation, il suffit de garder l'appui sur le bouton 1 jusqu'à afficher les tirets. Le temps préfixé est additionné au temps de fonctionnement pour le remplissage initial.

Le débit de la motopompe du détergent est de 3 Litres/heure.

Rappelons que la quantité de détergent peut varier selon l'indication de la plaque signalétique du jerrican de 2 à 4 g/l pour des eaux dont la dureté est de 5 à 10 °F (degrés français).

- **Paramètres des dispositifs de dosage du liquide de rinçage.**

Accéder au " menu principal " paramétrage technique ainsi qu'il est décrit au chap. 2.5. Défiler les options à l'aide du bouton 1 jusqu'à la rubrique RINSE AID PUMP (pompe du liquide de rinçage). Le temps affiché correspond à la durée d'activation du dosage du liquide de rinçage en fin du programme de lavage. Cette durée peut être variée à l'aide des boutons 2 et 3 ; pour sortir de cette situation, il suffit de garder l'appui sur le bouton 1 jusqu'à afficher les tirets. Le temps préfixé est additionné au temps de fonctionnement pour le remplissage initial.

Le débit de la motopompe du détergent est de 0.4 litres/heure. \_

## CHAP.3 PRESCRIPTIONS DE SECURITE:



### 3.1 RISQUES RESIDUELS ET AVERTISSEMENTS

- Ne jamais ouvrir vite la porte de la machine lorsqu'elle n'a pas terminé son cycle de nettoyage
- Ne jamais plonger les mains nues dans la solution de lavage.
- Ne jamais enlever les panneaux de la machine si l'alimentation électrique en amont n'a pas été déconnectée auparavant.
- Le personnel spécialisé qui effectue l'installation et le branchement électrique est tenu d'informer correctement les utilisateurs sur le fonctionnement de l'appareil et sur les mesures de sécurité à suivre.
- L'installateur devra par ailleurs faire des démonstrations pratiques sur le mode d'utilisation et s'assurer que les instructions jointes à l'appareil soient disponibles.
- **Cette machine devra servir uniquement au but pour lequel elle a été conçue. Toute autre utilisation doit être considérée impropre et donc dangereuse.**
- La machine ne doit être utilisée que par le personnel qualifié.
- Ne jamais utiliser la machine sans les protections (microcontacts, panneaux ou autre) installées par le constructeur.
- Ne jamais utiliser la machine pour laver des objets de type, forme, mesure ou matériaux non compatibles avec ceux indiqués par le constructeur.
- L'éventuelle réparation de la machine ne devra être effectuée que par le constructeur ou par un centre de service après-vente agréé, en utilisant exclusivement des pièces de rechange d'origine.
- Le manque d'observation des règles mentionnées ci-dessus peut compromettre la sécurité de la machine.
- La machine ne doit pas rester sous tension lorsqu'elle n'est pas utilisée.
- Ne pas approcher d'objets magnétiques de la machine, sa mise en route intempestive pourrait se produire.

#### IL IMPORTE DE SAVOIR QUE :

- **La machine doit être parfaitement mise à la terre et ce raccordement électrique systématiquement contrôlé et vérifié.**

### 3.2 CONDITIONS NORMALITÉ SERVICE

**Ambiant Température : 40°Cmax 4°Cmin ( moyenne 30°C)**

**Altitude jusqu'à ce que 2000 métrique**

**Respective humidité : max 30% à max 90% à 20°C**

**Transporter et Stockage : entre -10°C et 55°C à tranquillité jusqu'à ce que 70°C(max 24h)**

### 3.3 ZONES DANGEREUSES

Définition des zones dangereuses et modalités (voir fin page successive) de manifestation du danger, et description générale des mesures de protection adoptées



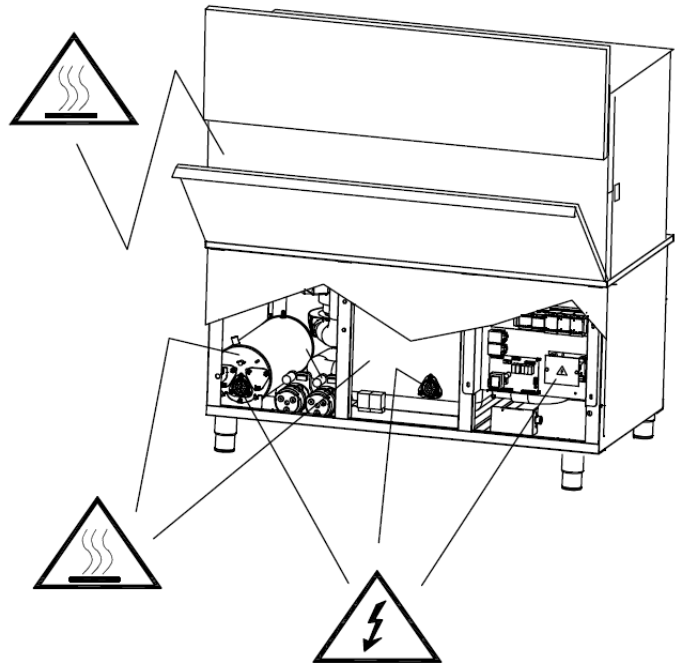
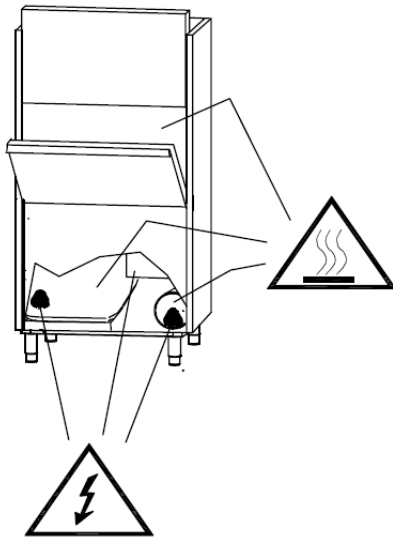
#### Tension électrique dangereuse

- Tableau électrique général
- Electropompes
- Ventilateur

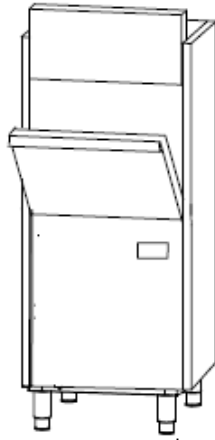


#### Danger de nature thermique

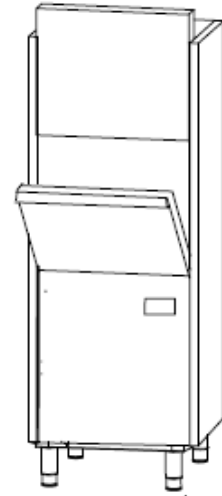
Parties chaudes



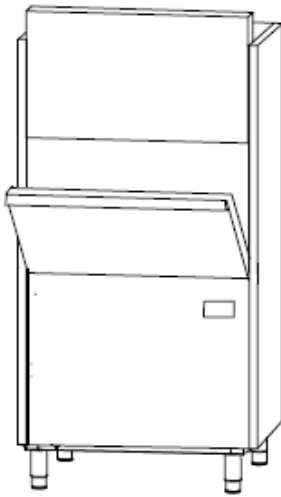
## 3.4 PRESSIONS ACOUSTIQUES EGALES



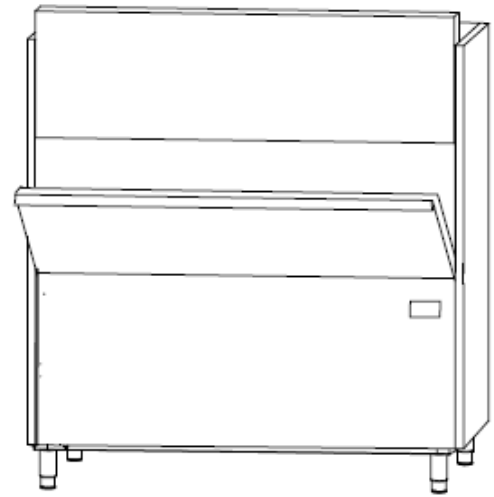
66 dB



66,8 dB



67,4 dB



74,3 dB

### 3.3 MESSAGES D'ERREUR

#### **Que faire si les messages ci-dessous s'affichent :**

##### ***ER 01 Echec rinçage***

L'affichage de ce type de défaut signale que le rinçage n'a pas été correctement réalisé. Dans ce cas, il est conseillé de contrôler les passages parfaitement libres des buses de rinçage et de redémarrer le programme de lavage ; si le problème persiste, contacter un centre après-vente autorisé.

##### ***ER 02 Echec vidange***

L'affichage de ce message signale que la cuve n'a pas été correctement vidangée.

Désactiver et réactiver la machine, sélectionner le cycle de vidange et :

- Contrôler que durant le cycle de vidange le trop-plein a été retiré du tuyau de vidange de la cuve (pour les versions avec trop-plein). Après quoi effectuer une nouvelle vidange ou cycle d'autonettoyage ; si le problème persiste contacter un centre après-vente autorisé

##### ***ER 03 Echec chauffage***

L'affichage de ce message signale que le chauffage de la chaudière ne se produit pas correctement.

Désactiver et réactiver la machine, répéter le programme préfixé, si le problème persiste, contacter un centre après-vente autorisé.

##### ***Bruits insolites durant le chauffage.***

Résistance totalement incrustée de calcaire ou sels contenus dans des eaux à haute conductivité : son remplacement est conseillé. Il est bien de contrôler le fonctionnement de l'épurateur à eau de la machine.

##### ***ER 04 Echec remplissage cuve ou casse capteur de niveau eau en cuve.***

La présence de ce message signale qu'il y a un problème durant le remplissage.

Il est conseillé de contrôler que :

- Il y a de l'eau dans le réseau.
- Le trop-plein est correctement en place (pour les modèles munis de trop-plein).
- Le débit et la pression de l'eau se conviennent à la machine dont il est question.

Il est conseillé de désactiver et réactiver la machine sans vider la cuve ; si le problème persiste contacter un centre après-vente autorisé.

##### ***ER 05 ; ER 06 Casse de la sonde de contrôle température cuve.***

Ce message s'affiche lorsque la sonde, contrôlant la température de l'eau de lavage, est cassée.

Er 05 : sonde ouverte

Er 06 : sonde court-circuitée.

Il est conseillé de contacter un centre après-vente autorisé

##### ***ER 07 ; ER 08 Casse de la sonde de contrôle température chaudière.***

Ce message s'affiche lorsque la sonde, contrôlant la température de l'eau dans la chaudière, est cassée.

Er 07 : sonde ouverte

Er 08 : sonde court-circuitée.

Il est conseillé de contacter un centre après-vente autorisé

##### ***ER 09 Echec remplissage chaudière ou casse capteur niveau chaudière.***

Ce message s'affiche quand la chaudière n'est pas correctement remplie. Pour empêcher que la vaisselle résulte mal rincée, la machine s'arrête.

-Vérifier que le débit et la pression hydraulique sont correctes.

Il est conseillé de contacter un centre après-vente autorisé

**HIR b Température de rinçage trop élevée.**

Ce type de message s'affiche quand la sonde de température de la chaudière détecte une température trop élevée.

Il est nécessaire d'abaisser la température de consigne de la chaudière

- Nous vous rappelons que le déclenchement des sécurités et les signalisations de température élevée peuvent se produire également du fait que la machine est installée à une altitude supérieure à 2000 m.

Note : si cela est le cas, il est bien d'abaisser toute valeur de consigne pour le chauffage, le point d'ébullition de l'eau étant plus bas à une telle hauteur.

**HIW T Température de lavage trop élevée.**

Ce type de message s'affiche quand la sonde de température de la cuve détecte une température trop élevée.

Il est nécessaire d'abaisser la température de consigne de la cuve

**SAFE Déclenchement des thermostats de sécurité**

Il est conseillé de contacter un centre après-vente autorisé

**CHAP.4 UTILISATION DE LA MACHINE****4.1 LÉGENDE**

En référence à la **Fig.1** :

<b>1</b>	<b>TOUCHE ON/OFF</b>	<b>4</b>	<b>AFFICHEUR INFORMATIONS</b>
<b>2</b>	<b>TOUCHE SÉLECTION PROGRAMMES</b>	<b>5</b>	<b>BARRE TEMPORELLE</b>
<b>3</b>	<b>TOUCHE START</b>		

**4.2 SÉLECTION COMMANDES**

1 ) Pour accéder à la machine appuyer sur la touche **1 (Fig1)**.

Le témoin **3** commence de clignoter et la machine démarre le cycle de remplissage ; ne pas oublier de bien insérer le trop-plein et les filtres dans la cuve, puis de fermer la porte.

Le remplissage terminé la machine commence automatiquement de chauffer et à la fois de débiter la quantité de détergents prééglée.

2) La machine est prête à l'emploi quand le bouton lumineux **3** émet une lumière verte. (**Fig2**).

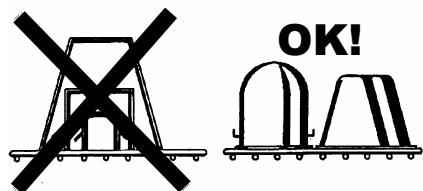
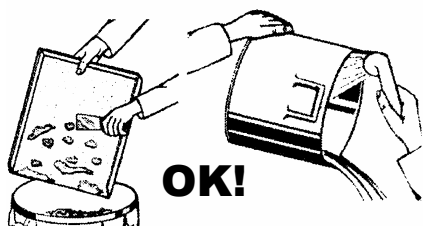
3) Sélectionner la durée du programme de lavage selon exigences avec le bouton **2 (Fig3)**.

Il est possible de sélectionner des programmes de lavage de 2 à 12 minutes env., ainsi qu'un programme d'autonettoyage CLS.

Le programme choisi demeure en mémoire pour toute utilisation à suivre.

4) Ouvrir la porte et introduire la vaisselle à laver en la disposant ainsi qu'il est décrit dans le chapitre suivant "4.3 Disposition de la vaisselle." Par la suite fermer la porte et lancer le cycle de lavage choisi avec le bouton **3**. Durant le lavage le bouton émet une lumière bleue claire.

5) Le lavage terminé la machine émet trois bips sonores et l'inscription **fin** s'affiche (**Fig5**). Ouvrir la porte, extraire le panier et attendre pendant quelques secondes jusqu'à ce que tous les objets soient régulièrement séchés.



### 4.3 UTILISATION DE LA MACHINE

Afin de réduire au minimum l'entretien, **NOUS PRECONISONS DE NETTOYER PREALABLEMENT** la vaisselle. L'élimination des déchets, des zestes de citron, des cure-dents, des noyaux d'olive, etc. qui risqueraient de boucher partiellement le filtre de l'électropompe, réduisant la performance du lavage, améliorera sensiblement la qualité du résultat final.

Il est conseillé de laver la vaisselle avant que les déchets puissent sécher sur sa surface. En cas de saleté durcie, il sera nécessaire d'effectuer un traitement de trempage avant d'introduire la vaisselle et les couverts dans la machine.

- Suivant les instructions du constructeur, introduire la quantité nécessaire de détergent dans la cuve de lavage.

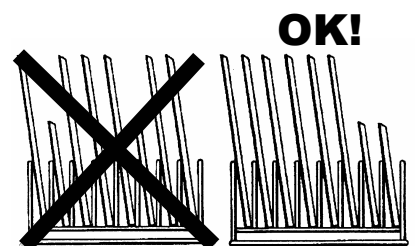
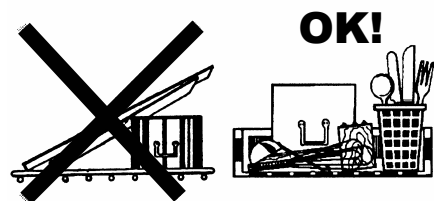
- Le détergent doit être du type industriel, peu mousseux.

- Ne pas plonger les mains nues dans la lessive de lavage; ranger les tasses et les verres renversés dans les paniers. Introduire les assiettes dans le panier spécial qui est muni de doigts de support, la surface intérieure étant tournée vers le haut.

- Disposer les couverts et les cuillers à café, le manche étant tourné vers le bas.

- Ne pas ranger les couverts en argent et en acier inoxydable dans le même panier. Il s'ensuivrait le brunissage de l'argent et la corrosion probable de l'acier inoxydable.

- Utiliser les paniers spécifiques qui ont été spécialement conçus pour le type différent de vaisselle (assiettes, verres, tasses, couverts, etc.). Pour économiser du détergent et de l'énergie électrique, ne laver que les paniers complets, sans toutefois les surcharger. Eviter toute superposition de la vaisselle.



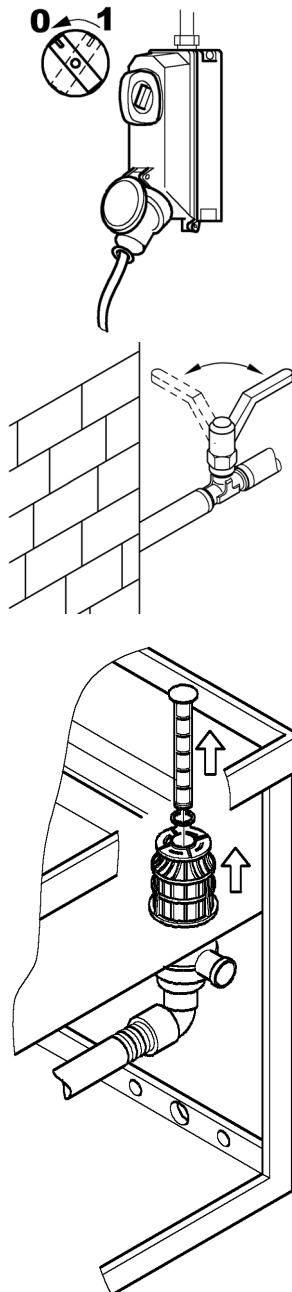
### 4.4 OPÉRATIONS DE FIN SERVICE

- Réaliser un cycle d'autonettoyage.

Sélectionner avec le bouton **2 (fig 6)** le programme “ **CLS** ” puis retirer les filtres, retirer le trop-plein, fermer la porte et appuyer sur le bouton **3**.

- La vidange terminée, la machine réalise deux cycles de rinçage, après quoi elle s'éteint automatiquement.





- Enlever tension de la machine
- Ouvrir la porte et enlever le corbillon avec la vaisselle propre.
- Faire déverser l'eau de la cuve en soulevant le trop-plein. Pour le modèle avec pompe de Vidange
- Déconnecter l'interrupteur général de l'appareillage.
- Fermer la soupape à vanne pour la connexion hydraulique.
- Enlever les filtres, les laver et nettoyer sous un jet d'eau froide avec une brosse en nylon.
- Faire attention à ne pas faire tomber les restes de saleté sur le fond du filtre pompe vidange dans la cuve. Nettoyer la cuve avec un jet d'eau modéré. Laver les surfaces extérieures quand elles sont froides avec produits non-abrasifs spécialement formulés pour l'entretien de l'acier.

**NOTE:** Ne pas laver l'appareil avec jets directs ou avec haute pression car éventuelles infiltrations aux composants électriques pourraient compromettre le régulier fonctionnement de l'appareil et des singles systèmes de sûreté. Amende la déchéance de la garantie.

#### 4.5 ACTIVATION DE LA CHARGE REDUITE UNIQUEMENT POUR TT924

Il est possible d'activer une fonction " charge réduite " bien pratique lorsqu'il y a peu d'objets à laver et permettant donc d'économiser l'électricité , l'eau et la lessive.

- 1) Introduire la vaisselle à laver en la disposant à la partie droite de la machine, ainsi qu'il est indiqué en ( **Fig7** ).
- 2) Ouvrir la porte et garder l'appui sur le bouton de marche **3** tant que le témoin **M** s'allume ( **Fig 8** )
- 3) Fermer la porte et activer le lavage ainsi qu'il est décrit au chapitre précédent.
- 4) Au cours du lavage l'écran affiche un symbole indiquant que seulement la moitié de la machine est en fonctionnement.

## 4.6 AFFICHAGE DES TEMPERATURES

L'écran d'affichage 9 (**Fig1**) présente en continu la température de rinçage ; le maintien de l'appui sur le bouton 4 pendant quelques secondes (**Fig4**) permet d'afficher la température de lavage et par la suite le nombre de lavages totalisés pendant la vie opérationnelle de la machine.

## CHAP. 5 ENTRETIEN

### 5.1 REGLES GENERALES

Les machines ont été conçue a fin de réduire au minimum les besoins d'entretien. Les règles suivantes doivent être observées rigoureusement a fin de garantir une longue durée et un bon fonctionnement sans problèmes.

De toute façon on devra observer certaines règles générales pour maintenir les machines en parfait état de marche:

- maintenir la machine propre et en bon état
- éviter que les réparations provisoires ou d'urgence deviennent systématiques.

L'observation rigoureuse des règles d'entretien périodique est extrêmement importante, tous les organes de la machine doivent être contrôlés régulièrement a fin d'éviter des anomalies éventuelles, en prévoyant ainsi les temps et les moyens nécessaires pour l'éventuel intervention d'entretien.

**Avant d procéder aux opérations de nettoyage, débrancher l'appareil.**

### 5.2 ENTRETIEN PERIODIQUE (à effectuer tous les 20 jours au minimum)

Pour faciliter les operation qui suivent peut être enlevé de son siège le châssis porte-panier.

- Démontez les bras de rinçage supérieurs et inférieurs, en devissant le cliquet de fixation.
  - Dévisser et nettoyer tous les jets et les remonter à leur place.
  - Démontez les bras de lavage supérieurs et inférieurs en devissant le pivot de rinçage les nettoyer et le rincer.
  - Retirer le filtre de la pompe de lavage. Le nettoyer et le rincer.
-

- Nettoyer soigneusement la cuve de lavage.
- Laisser le capot de la machine ouvert pendant toute la période de repos.
- A cause de sels de calcium et de magnésium présent dans l'eau, après une certaine période de fonctionnement, qui varie en fonction de la dureté de l'eau, une couche de tartre peut se former sur les parois de la cuve, du réchauffeur et des conduits, ce qui risque de préjudicier au bon fonctionnement de la machine.
- On devra donc effectuer périodiquement un détartrage que l'on conseille de faire exécuter par des techniciens qualifiés.
- Au cas où la machine resterait longtemps inutilisée, graisser les surfaces en acier avec de l'huile de vaseline.
- En cas de formation de glace, faire vider l'eau du réchauffeur et de la pompe de lavage par des techniciens qualifiés.



- **En cas de formation de glace, faire vider l'eau du réchauffeur et de la pompe de lavage par des techniciens qualifiés.**

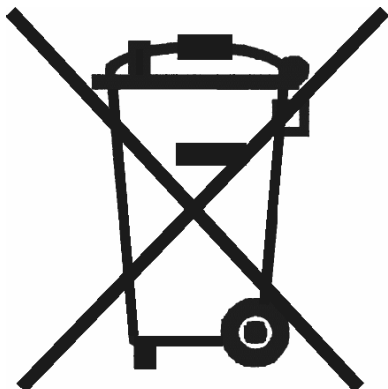
## **CHAP. 6 DEMANTELEMENT**

### **6.1 MISE AU REBUT DE LA MACHINE**

Sur nos machines il n'y a pas de matériaux qui demandent des procédures particulières de détérioration.

## 6.2 COMMENT ELIMINER CE PRODUIT

### (Déchet d'équipement électrique et électronique)



Ce symbole sur le produit ou sa documentation indique qu'il ne doit pas être éliminé en fin de vie avec les autres déchets ménagers. L'élimination incontrôlée des déchets pouvant porter préjudice à la santé humaine, veuillez le séparer des autres types de déchets et le recycler de façon responsable. Vous favoriserez ainsi la réutilisation durable des ressources matérielles.

Les particuliers sont invités à contacter le distributeur leur ayant vendu le produit ou à se renseigner auprès de leur mairie pour savoir où et comment ils peuvent se débarrasser de ce produit afin qu'il soit recyclé en respectant l'environnement.

Les entreprises sont invitées à contacter leurs fournisseur et à consulter les conditions de leur contrat de vente. Ce produit ne doit pas être éliminé avec les autres déchets commerciaux.







